

CE



est्रो



F A

INSTALLAZIONE USO E MANUTENZIONE
INSTALLATION, USE AND MAINTENANCE
INSTALLATION, USAGE ET MAINTENANCE
INSTALLATION, GEBRAUCH UND WARTUNG
INSTALACIÓN USO Y MANTENIMIENTO
INSTALAÇÃO, USO E MANUTENÇÃO
INSTALLATIE, GEBRUIK EN ONDERHOUD
MŰKÖDÉSBE HELYEZÉS ÉS KARBANTARTÁS

 **Galletti**

A I R C O N D I T I O N I N G

I

GB

F

D

E

P

NL

H

DICHIARAZIONE DI CONFORMITÀ

La Galletti S.p.A. con sede in via Romagnoli 12/a, 40010 Bentivoglio (BO) - Italia, dichiara, sotto la propria responsabilità, che i ventilconvettori serie **estro** versione **F A**, apparecchi terminali per impianti di riscaldamento e condizionamento dell'aria, sono **conformi** a quanto prescritto dalle 2006/42/CE, 2004/108/CE, 2006/95/CE

Bologna li, 27/05/2010

Luca Galletti

Presidente 

SIMBOLI DI SICUREZZA



Leggere attentamente il manuale



ATTENZIONE



PERICOLO TENSIONE

1 PRIMA DI INIZIARE L'INSTALLAZIONE

 Leggere attentamente questo manuale.

L'installazione e la manutenzione dell'apparecchio devono essere effettuati esclusivamente da personale tecnico qualificato per questo tipo di macchina, in conformità con le normative vigenti.

 Questo apparecchio non è previsto per essere utilizzato da bambini o da persone con problemi fisici, sensoriali o mentali, inesperte o impreparate, in mancanza di supervisione. Fare attenzione affinché i bambini non abbiano accesso all'apparecchio.

Al ricevimento dell'apparecchio controllarne lo stato verificando che non abbia subito danni dovuti al trasporto.

Per l'installazione e l'uso di eventuali accessori si rimanda alle relative schede tecniche degli stessi.

Individuare la versione ed il modello di ventilconvettore linea F dalle indicazioni riportate sull'imballo.

2 UTILIZZO PREVISTO E LIMITI DI FUNZIONAMENTO

La Galletti S.p.A. si ritiene sollevata da ogni responsabilità nei casi in cui l'apparecchio sia installato da personale non qualificato, venga utilizzato impropriamente o in condizioni non ammesse, non venga effettuata la manutenzione prevista dal presente manuale o non siano stati utilizzati ricambi originali.

I limiti di funzionamento sono riportati di seguito; ogni altro uso è considerato improprio:

- fluido termovettore: acqua
- temperatura acqua: da 5°C a 95°C
- massima pressione di esercizio: 10 bar
- temperatura aria: da 5°C a 43 °C
- tensione nominale di alimentazione : 230V - 50 Hz

Nella scelta del luogo di installazione osservare i seguenti punti:

- L'apparecchio di riscaldamento non deve essere posto immediatamente sotto una presa di corrente.
- non installare l'unità in ambienti con presenza di gas infiammabili
- non esporre l'unità a spruzzi d'acqua
- installare il ventilconvettore su pareti o soffitti che ne reggano il peso, mantenendo intorno uno spazio sufficiente a garantirne il buon funzionamento e le operazioni di manutenzione.

Conservare il ventilconvettore nell'imballo fino al momento dell'installazione per evitare infiltrazioni di polvere nel suo interno.

1	Pannello di comando (accessorio)	7	Motore elettrico
2	Portella laterale di accesso	8	Aspirazione aria
3	Uscita aria (griglia di..)	9	Filtro aria
4	Mobile di copertura	10	Ventilatore
5	Scambiatore di calore		
6	Scarico condensa		

3 DESCRIZIONE DELL'APPARECCHIO (figura 1 , pagina 18)

1	Spazio utile per i collegamenti idraulici*
2	Asole per il fissaggio a parete/soffitto 9 x 20 mm
3	Spazio utile per i collegamenti elettrici*
4	Attacchi idraulici
5	Scarico condensa

* = indicazioni valide per ventilconvettori con attacchi idraulici sinistri; nel caso opposto le voci "spazio utile..." sono invertite

Ventilconvettore per installazione a parete, con mobile, uscita aria inclinata.

4 DATI DIMENSIONALI (figura 2, pagina 18)

5 INSTALLAZIONE

ATTENZIONE:

Prima di installare il ventilconvettore assicurarsi che:

1. Il luogo di installazione abbia uno spazio sufficiente a contenere l'apparecchio e che ci siano gli spazi necessari per le operazioni di installazione e manutenzione (fig 8).
2. Non vi siano ostruzioni al passaggio dell'aria sia in aspirazione sia in mandata.
3. Gli attacchi idraulici abbiano posizione e misure come richiesti dall'apparecchio (fig.2).
4. La linea elettrica di alimentazione abbia le caratteristiche richieste dai dati di targa del ventilconvettore.

 **ATTENZIONE** : Installare il ventilconvettore , l'interruttore di linea (IL), e/ o gli eventuali comandi a distanza in una posizione non raggiungibile da persone che si trovino nella vasca da bagno o nella doccia.

Smontare il mobile di copertura, agendo sulle 4 viti di fissaggio accessibili a portelle laterali sollevate (figura 3, pagina 18).

Installare l'apparecchio rispettando le distanze dalle pareti indicate nella figura 8.

Eliminare i distanziali di protezione delle fiancate mobile (utili solo per la fase di trasporto): svitare le viti di fissaggio (1) e rimuovere il distanziale dall'aggancio sulla fiancata dell'unità base (2), come indicato in figura 4 di pagina 18.

Fissare l'unità base alla parete utilizzando le 4 asole predisposte, mediante tasselli adeguati alle caratteristiche della parete, mantenendo il filo inferiore a 100 mm dal pavimento per una corretta aspirazione dell'aria ed un'agevole estrazione del filtro. Realizzare i collegamenti idraulici alla batteria di scambio termico e, nel caso di funzionamento in fase di raffreddamento, allo scarico condensa.

 **ATTENZIONE**: serrare i collegamenti idraulici, avendo cura di bloccare il collettore della batteria con apposita chiave per evitare danneggiamenti allo scambiatore di calore stesso.

E' consigliabile prevedere la mandata dell'impianto nella parte bassa dello scambiatore di calore ed il ritorno nella parte alta dello stesso.

Per favorire il drenaggio della condensa inclinare la tubazione di scarico verso il basso di almeno 3 cm/m; sul suo percorso non si devono formare anse o strozzature.

E' possibile orientare gli attacchi dello scambiatore sul lato opposto operando come segue:

- smontare la bandella copri-batteria (2 viti);
- smontare la batteria di scambio termico (4 viti) fissata alle fiancate dell'unità base;
- staccare i cavi di collegamento dal connettore a faston posto sulla fiancata interna;
- rimuovere connettore a faston e base di fissaggio dalla fiancata interna (inserimento ad incastro)
- sfilare il cavo motore orientandolo sul lato opposto; togliere il passa-cavo in gomma;
- togliere il tubo di scarico condensa e rimontarlo sul lato opposto; invertire la posizione del tubino rompi-goccia e tappo di chiusura sulla vasca di raccolta condensa;
- ruotare la batteria di 180°, inserire gli attacchi nelle apposite aperture eliminando i pretranciati; fissarla quindi all'unità base con le relative viti;
- rimontare la bandella copri-batteria sullo scambiatore;
- inserire il passa-cavo in gomma nel foro prima occupato dal tubo di scarico condensa, rimontare il fermacavo sulla fiancata, inserire i cavi
- incastrare la base di fissaggio/connettore a faston sulla fiancata opposta al nuovo lato attacchi idraulici e ripristinare i collegamenti elettrici (vedere schema di figura 6)
- Chiudere i fori di passaggio collettori non più utilizzati con materiale anticondensa.

Effettuare lo sfogo dell'aria dallo scambiatore agendo sulle valvole di sfogo (chiave di 10 esag.) poste a fianco degli attacchi idraulici della batteria stessa.

Nel caso di installazione in nicchia attenersi alle distanze minime riportate nella figura 7.

Effettuare i collegamenti elettrici in assenza di tensione, secondo le normative di sicurezza vigenti, seguendo scrupolosamente lo schema relativo al pannello di comando previsto come accessorio.

 **ATTENZIONE**: È necessario fissare con viti le portelle laterali apribili in mancanza di controlli a bordo del ventilconvettore.

Il ventilconvettore è dotato di un motore a 3 velocità; i cavi relativi ad ogni velocità sono indicati nello schema elettrico di figura 5 di pagina 19, e relativa legenda.

Verificare che la tensione di rete corrisponda a quella indicata sulla targhetta dell'apparecchio. I collegamenti elettrici tratteggiati vanno eseguiti dall'installatore.

Per ogni ventilconvettore nella linea di alimentazione deve essere presente un sezionatore di rete onnipolare in categoria di sovratensione III.

Negli schemi elettrici sono utilizzate le seguenti abbreviazioni:

BK	Nero=Velocità massima
BU	Blu=Velocità media
CN	Connettore a fast-on
F	Fusibile di protezione, non fornito
GNYE	Giallo/verde=terra
IL	Interruttore di linea, non fornito
M	Motore
RD	Rosso=Velocità minima
WH	Bianco=comune
1	Al comando (accessorio)

6 VERIFICA FUNZIONALE

Verificare che l'apparecchio sia perfettamente livellato e che lo scarico condensa non sia ostruito (depositi di calcinacci ecc.).

Controllare la tenuta dei collegamenti idraulici (allo scambiatore e allo scarico condensa).

Controllare che i cablaggi elettrici siano ben saldi.

Assicurarsi che sia stata eliminata l'aria dallo scambiatore di calore.

Rimontare il mobile di copertura (ove previsto).

Dare tensione al ventilconvettore e verificarne il funzionamento.

7 USO

Per l'utilizzo del ventilconvettore riferirsi alle istruzioni del pannello di comando previsto come accessorio, normalmente accessibile sollevando la portella laterale.

Le griglie di mandata aria sono orientabili di 180° per dirigere il flusso direttamente in ambiente o verso la parete di sostegno della macchina.

Le griglie e le portelle laterali sono montate ad incastro sul mobile di copertura. Prima di procedere al loro smontaggio per orientarle diversamente, togliere corrente al ventilconvettore e dotarsi di guanti protettivi.

8 MANUTENZIONE

ATTENZIONE: Le operazioni di manutenzione devono essere effettuate esclusivamente da un centro assistenza autorizzato dal costruttore o da personale qualificato.

Per motivi di sicurezza, prima di compiere qualsiasi manutenzione o pulizia, spegnere l'apparecchio ponendo il commutatore di velocità su "Arresto" e l'interruttore di linea su 0 (OFF).

Prestare attenzione durante le operazioni di manutenzione: alcune parti metalliche possono provocare ferite: dotarsi di guanti protettivi.

I ventilconvettori FA non necessitano di particolari manutenzioni: è sufficiente la pulizia periodica del filtro aria.

È necessario un periodo di rodaggio di 100 ore di funzionamento per eliminare tutti gli attriti meccanici iniziali del motore.

Effettuare il primo avviamento alla velocità massima di funzionamento.

Per garantire il buon funzionamento dei ventilconvettori FA osservare le indicazioni riportate di seguito:

- mantenere il filtro aria pulito;
- non versare liquidi all'interno dell'apparecchio;
- non introdurre parti metalliche attraverso la griglia di uscita aria;
- evitare di ostruire la mandata o l'aspirazione dell'aria.

Ad ogni avviamento seguente una lunga sosta assicurarsi che non sia presente aria all'interno dello scambiatore di calore.

Prima del periodo di funzionamento in fase di raffrescamento verificare che:

- lo scarico della condensa avvenga correttamente
- le alette dello scambiatore di calore non siano ostruite da impurità. Procedere eventualmente alla sua pulizia con aria compressa o con vapore a bassa pressione senza danneggiare le alette.

9 PULIZIA

ATTENZIONE: La pulizia del filtro deve essere effettuata esclusivamente da un centro assistenza autorizzato dal costruttore o da personale qualificato. Per motivi di sicurezza, prima di compiere qualsiasi manutenzione o pulizia, spegnere l'apparecchio ponendo il commutatore di velocità su "Arresto" e l'interruttore di linea su 0 (OFF).

Pulire il filtro aria almeno una volta al mese e prima di ogni periodo di utilizzo (prima del periodo di riscaldamento e del periodo di condizionamento).

Per la pulizia del filtro aria procedere nel seguente modo:

- estrarre il filtro aria come indicato in figura 6 di pagina 19;
- pulire il filtro con acqua tiepida o, nel caso di polveri secche, con aria compressa;
- reinserire il filtro dopo averlo lasciato asciugare.

Si consiglia la sostituzione annuale del filtro aria, utilizzando ricambi originali; il modello di ventilconvettore è individuabile sulla targhetta di identificazione posta sulla fiancata interna.

Nel caso sia necessario pulire il mobile di copertura:

- utilizzate un panno morbido.
- non versate mai liquidi sull'apparecchio, perché si potrebbero provocare scosse elettriche e danneggiare le parti interne.
- non utilizzate mai solventi chimici aggressivi; non pulite la griglia di uscita aria con acqua molto calda.

10 RICERCA DEI GUASTI

Se il ventilconvettore non funziona correttamente, prima di richiedere l'intervento del servizio assistenza, eseguite i controlli indicati nella tabella sottoriportata.

Se il problema non può essere risolto, rivolgetevi al rivenditore o al centro assistenza.

Problema	Causa	Soluzione
Il ventilconvettore non funziona	1 Manca corrente 2 E' scattato il salvavita 3 L'interruttore di avviamento è posto su 0.	1 Ridare corrente 2 Chiedere l'intervento del servizio assistenza 3 Avviare la macchina ponendo l'interruttore su I
Il ventilconvettore riscalda o raffresca poco	1 Il filtro aria è sporco o otturato 2 C'è un ostacolo vicino all'aspirazione o all'uscita dell'aria 3 E' presente dell'aria all'interno dello scambiatore di calore 4 Le finestre e le porte sono aperte 5 E' selezionata la velocità minima di funzionamento	1 Pulire il filtro aria 2 Rimuovere l'ostacolo 3 Chiedere l'intervento dell'installatore 4 Chiudere porte e/o finestre 5 Selezionare la velocità media o massima
Il ventilconvettore perde acqua	1 L'apparecchio non è installato a bolla 2 Lo scarico condensa è ostruito	1 Chiedere l'intervento dell'installatore 2 Chiedere l'intervento dell'installatore

DECLARATION OF CONFORMITY

Galletti S.p.A. with head office in via Romagnoli 12/a, 40010 Bentivoglio (BO) - Italy, declares herewith under its own responsibility that the fan coil units **estro** series **FA**, terminal units for air-conditioning and heating systems, are produced in **accordance** with the 2006/42/CE, 2004/108/CE, 2006/95/CE Bologna, 27/05/2010

Luca Galletti

President



SAFETY SYMBOLS



Carefully read this handbook



ATTENTION



DANGER VOLTAGE

1 BEFORE THE INSTALLATION

 Carefully read this handbook.

Installation and maintenance should be carried out by technical personnel qualified for this type of machine, in compliance with current safety regulations.

 **This appliance is not intended to be used by children or persons with physical, sensorial or mental problems, inexpert or unprepared, without supervision.**

Be careful that children do not approach the appliance.

When receiving the unit please check its state verifying if any damage occurred during the transport.

For installation and use of possible accessories please refer to the pertinent technical sheets.

Identify model and version of the fan coil series FC/N from the indications stated on the carton package.

2 USE AND OPERATING LIMITS

Galletti S.p.A. shall not be held liable if the unit has been installed by non-qualified personnel, it has been used improperly or under conditions that are not permitted, the maintenance operations specified in this manual have not been carried out or if non original spare parts have been used.

Operating limits are shown here below; all other uses are considered improper:

- thermal fluid: water
- water temperature: from 5°C to 95°C
- maximum operating pressure temperature: 10 bar
- air temperature: from 5°C to 43 °C
- nominal power supply voltage: 230V - 50 Hz

In choosing where to install the unit, comply with the following points:

- The heating unit should not be placed immediately under a socket.
- do not install the unit in rooms where inflammable gases are present
- do not let water be sprayed directly on the unit;
- install the unit on ceilings or walls that bear its weight. Leave enough space all around for proper operation and maintenance of the unit.

Keep the unit in its packaging until it is ready to be installed, to prevent dust getting inside it.

3 DESCRIPTION OF THE UNIT (figure 1, page 18)

Fan coil unit for wall installation, with cabinet, vertical air outlet

1	Control panel (accessory)	7	Electric motor
2	Access side door	8	Air inlet
3	Air outlet (grill)	9	Air filter
4	Cabinet	10	Fan
5	Heat exchanger		
6	Condensate drainage		

4 DIMENSIONS (figure 1, page 18)

1	Clear space for hydraulic connections *
2	Slots for wall/ceiling mounting 9 x 20 mm
3	Clear space for electric connections *
4	Hydraulic connections
5	Condensate drainage

* = indications applicable to fan coils with hydraulic connections on the left side; in case of right side connections the indications for "clear space" are reversed.

5 INSTALLATION

 **WARNING: Before installing the fan coil, ensure that:**

1. The place of installation has sufficient space for containing the device and for performing installation and maintenance (fig. 8).
2. The air inlet and delivery are not obstructed.
3. The hydraulic connections are positioned and dimensioned as requested by the device (fig. 2).
4. The electric power supply line has the features requested on the fan coil's data plate

 **WARNING :**

On the fan-coil install a switch (IL) and/or all remote controls in a position out of the reach of persons who are in a bathtub or shower.

Remove the cabinet by unscrewing the 4 fastening screws reachable through the lifted side doors (figure 3, page 18).

Install the unit at distances from the walls shown in Figure 8.

Remove the protecting spacers (useful for transport only) from the cabinet sides. Unscrew the fastening screw (1) and remove the spacer from the side of the bearing structure (2), as shown in Fig. 4 page 18.

Install the bearing unit onto the wall using the 4 mounting slots and the anchor screws suitable for the wall, keeping the unit at least 100 mm above the floor for a proper air suction and an easy pulling out of the filter.

Carry out the hydraulic connections to the heat exchanger and in case of cooling operation, to the condensate drainage system.

 **WARNING : tighten the hydraulic connections making sure to block the manifold with the appropriate wrench to prevent damage to the heat exchanger.**

We suggest to provide for the water outlet from the bottom side of the heat-exchanger and the inlet on the upper side.

For a better condensate drainage lean the drain pipe downwards at least 3 cm/m avoiding loops or narrowing on its way.

It is possible to direct the fittings of the heat-exchanger toward the opposite side as follows:

- remove the heat-exchanger cover (2 screws);
 - remove the heat-exchanger (4 screws) fixed on the side panels of the bearing unit;
 - disconnect the connection cables from the Faston connector located on the internal side panel;
 - remove the Faston connector and fixing base from the internal side panel (snap fitting)
 - take out the motor cable and place it on the opposite side; remove the rubber snap bushing;
 - remove the drain pipe and place it on the opposite side; set the drop breaker pipe in the place of the closing cap of the drip tray;
 - turn the heat-exchanger 180° and insert it on the side panel removing the pre-cut slots; fix it to the unit using the screws supplied;
 - reposition the heat-exchanger cover;
 - insert the rubber snap bushing into the hole previously used for the drain pipe, reassemble the cable fastener on the side panel and insert the cables;
 - fit the fixing base/Faston connector onto the side panel facing the new hydraulic fittings side and restore the electric wiring (see diagram in figure 6)
 - close the manifold through-holes, no longer used, with drip proof material.
- Bleed the air from the heat-exchanger operating on the air-vent valves (10 hexagon wrench) located beside the water fittings of the heat-exchanger.
- In case of recess mounting, comply with the minimum distances reported in figure 7.

Carry out the electrical wiring after having turned the power off in compliance with the current safety regulations closely adhering to the diagram associated with the control panel provided as accessory.

 **WARNING: The openable side doors must be fixed with screw, due to lack of controls onboard the fan coil.**

The fan coil unit is equipped with a 3-speed motor. The cables associated with each speed are shown in the wiring diagram of figure 5 page19, and associated caption. Check that the power supply corresponds to the rated power reported on the unit nameplate.

Electric connections in dotted lines should be carried out by the installer.

An omnipolar mains isolator in overvoltage category III must be present for every fan coil in the power supply line.

On the wiring diagram the following abbreviations are used:

BK	Black = max. speed
BU	Blue = medium speed
CN	Fast-on connector
F	Fuse, not supplied
GNYE	Yellow/Green = earth
IL	Line switch
M	Motor
RD	Red = min. speed
WH	White = common
1	To the control (accessory)

6 TEST RUN

Check that the unit is perfectly levelled and that the condensate drain pipe is not obstructed (rubble deposits, etc.).

Check that the water connections (to the heat-exchanger and condensate drain) are sealed.

Check that the electrical wiring is perfectly tight.

Be sure that air has been bled from the heat-exchanger.

Reassemble the cabinet (where existing).

Power-up the fan coil unit and check its working efficiency.

7 USE

To use the fan coil unit refer to the instructions of the control panel provided as an accessory, normally accessed by lifting the side door.

Air outlet grills can be swivelled 180° to direct the flow into the room or towards the wall on which the unit is mounted.

The grills and the side doors are snapped onto the cabinet. Before removing them in order to change their position, cut the power off and wear protective gloves.

8 MAINTENANCE

! WARNING: Maintenance must only be carried out by an assistance centre authorised by the manufacturer or by qualified personnel.

For safety reasons before carrying out any maintenance or cleaning operation, switch off the turning the speed selection switch to "Stop" and the power supply switch to 0 (OFF). Be careful during any maintenance operation: you could get injured by some metal parts therefore use protective gloves.

The fan coils FA do not require any particular maintenance operation: only the periodical cleaning of the air filter should be carried out.

It is necessary to carry out a running in period of 100 hours in order to eliminate all mechanical friction.

The starting up must be carried out at the maximum speed.

For good operation of the fan coils FA follow the instructions below:

- keep the air filter clean;
- do not pour liquids into the unit;
- do not introduce metal parts through the air outlet grill.
- keep the air inlet and outlet free at all times.

Each time the machine is turned on after being idle for a long period, ensure there is no air in the heat exchanger.

Before using the unit for air conditions, check that:

- condensate drainage is performed correctly;
- the heat-exchanger fins are not obstructed by deposits of dirt. If necessary clean the unit with low pressure compressed air or steam without damaging the fins.

9 CLEANING

! WARNING: The filter must only be cleaned by an assistance centre authorised by the manufacturer or by qualified personnel.

For safety reasons before carrying out any maintenance or cleaning operation switch off the unit turning the speed selection switch to "Stop" and the power supply switch to 0 (OFF).

Clean the filter at least once a month and in any case before using the unit (before the heating or the air conditioning season).

For cleaning the air filter proceed as follows:

- remove the air filter as shown in figure 6 page 19;
- reassemble the filter after having dried it up.

It is recommended to replace the air filter yearly, and to use original spare parts. The fan coil model is reported on the nameplate located on the internal side panel of the unit.

To clean the unit cabinet proceed as follows:

- use a soft cloth;
- do not pour any liquid on the unit, as this could cause electrical shocks and damage the components inside it;
- do not use any aggressive chemical solvents; do not use very hot water to clean the air outlet grill.

10 TROUBLESHOOTING

If the unit does not work properly first check the points reported in the table below before requesting service. If the problem cannot be solved contact your dealer or service centre.

Problems	Cause	Solution
The unit does not run at all	1 Power failure 2 Leakage breaker tripped 3 The switch is on STOP position	1 Restore power 2 Contact service centre 3 Turn on the unit selecting "I"
Poor cooling or heating performance	1 Dirty or clogged air filter 2 Obstacle near the air inlet or outlet 3 Air inside the heat exchanger 4 Doors and windows are open 5 The unit is running at low speed	1 Clean air filter 2 Remove the obstacle 3 Contact the installer 4 Close doors and windows 5 Select medium or high fan speed
The unit leaks	1 The unit is not levelled 2 Drip tray is clogged	1 Contact the installer 2 Contact the installer

GB

DECLARATION DE CONFORMITE 

La Société GALLETTI S.p.A., dont le siège est à 40010 Bentivoglio (Bologne) - Italie - Via Romagnoli 12/a, déclare sous sa responsabilité, que les ventilconvecteurs de la série **estro** version **FA**, des unités terminales pour les installations de chauffage et de conditionnement de l'air ambiant, sont conformes aux prescriptions des 2006/42/CE, 2004/108/CE, 2006/95/CE Bologna, le 27/05/2010

Luca Galletti

Le Président 

SYMBOLES DE SÉCURITÉ

Lire attentivement ce manuel



ATTENTION



DANGER
TENSION

1 AVANT DE PROCÉDER A L'INSTALLATION

Lire attentivement ce Manuel.

L'installation et l'entretien de l'appareil devront être effectués exclusivement par un personnel qualifié pour ce type d'appareil et en respectant les normes en vigueur.



Cet appareil n'est pas prévu pour être utilisé sans supervision par des enfants ou des personnes ayant des handicaps physiques, sensoriels ou mentaux, inexpérimentées ou mal préparées.

Faire attention pour que les enfants ne puissent pas accéder à l'appareil.

Lors de la livraison de l'appareil, en contrôler l'état en vous assurant qu'il n'a subi aucun dommage durant le transport.

Pour l'installation et l'utilisation des éventuels accessoires se reporter aux fiches techniques correspondantes.

Les références du ventilconvecteur ligne F et le modèle sont indiqués sur l'emballage.

2 UTILISATION PREVUE ET LIMITES DE FONCTIONNEMENT.

La Sté Galletti S.p.A. est déchargée de toute responsabilité dans le cas où l'appareil serait installé par du personnel non qualifié, serait utilisé de manière non conforme ou dans des conditions non admises, ne serait pas respecté le programme d'entretien prévu dans ce manuel ou seraient utilisées des pièces de rechange différentes de celles d'origine.

Les limites de fonctionnement sont reportées ci-dessous ; toute utilisation différente de celle prévue est considérée comme non réglementaire.

- fluide thermoconducteur : eau
- température eau : de 5°C à 95°C
- pression d'exercice max : 10 bars
- température air : de 5°C à 43°C
- tension nominale d'alimentation: 230V - 50 Hz

Pour le choix du lieu d'installation, respecter les prescriptions suivantes:

- L'unité chauffante ne doit en aucun cas être placée immédiatement au-dessous d'une prise de courant.
- ne pas installer l'appareil dans un local où sont présents des gaz inflammables
- ne pas exposer directement l'appareil à des projections d'eau
- installer le ventilconvecteur sur une paroi ou un plafond en mesure d'en supporter le poids. Prévoir tout autour du ventilconvecteur un espace libre suffisant à assurer son fonctionnement correct et à permettre les opérations d'entretien.

Conserver le ventilconvecteur dans son emballage jusqu'à son installation pour éviter des infiltrations de poussière.

3 DESCRIPTION DE L'APPAREIL (figure 1, page 18)

Ventilo-convecteur pour l'installation murale, avec habillage, soufflage d'air incliné

1	Panneau de commande (accessoire)	7	Moteur électrique
2	Volet latéral d'accès	8	Aspiration d'air
3	Soufflage d'air (grille de...)	9	Filtre à air
4	Habillage	10	Ventilateur
5	Echangeur thermique		
6	Purge des condensats		

4 CARACTERISTIQUES DIMENSIONNELLES (figure 2 , page 18).

1	Espace utile pour les raccords hydrauliques*
2	Lumières de fixation murale (paroi ou plafond) 9 x 20 mm
3	Espace utile pour les branchements électriques*
4	Raccords hydrauliques
5	Purge des condensats

* = indications se référant aux ventilconvecteurs avec raccords hydrauliques à gauche; s'ils sont situés à droite, les points " espace utile.... " sont intervertis.

5 INSTALLATION.

ATTENTION: Avant d'installer le ventilconvecteur, s'assurer que:

1. L'espace du lieu d'installation est suffisant pour contenir l'appareil et qu'il y a convenablement de l'espace pour les opérations d'installation et de maintenance (fig.8).
2. Il n'y a pas des obstructions au passage de l'air en aspiration et en refoulement.
3. Les raccords hydrauliques respectent la position et les mesures requises par l'appareil (fig.2).
4. La ligne électrique d'alimentation a les caractéristiques requises par les données de la plaquette du ventilconvecteur.

ATTENTION:

Installer le ventilconvecteur, l'interrupteur de ligne (IL) et/ou les commandes à distance éventuelles dans une position non accessible depuis la baignoire ou depuis la douche.

Démonter l'habillage en dévissant les 4 vis de fixation accessibles en ouvrant les volets latéraux (fig. 3 page 18).

Installez l'appareil à des distances à partir des murs de la figure 8.

Eliminer les cales de protection (utiles pour le transport seulement) des flasques de l'habillage: desserrer la vis de fixation (1) et retirer la cale du crochet de fixation à la flasque de l'unité de base (2), comme indique sur la figure 4 à la page 18.

Fixer l'unité de base au mur en utilisant les 4 lumières existantes à l'aide de chevilles à expansion adaptées au mur, en maintenant la limite inférieure à 100 mm au-dessus du sol pour assurer une aspiration correcte de l'air et pour faciliter l'extraction du filtre.

Effectuer les raccordements hydrauliques sur l'échangeur thermique et, en cas de fonctionnement en phase de rafraîchissement, sur le dispositif de purge des condensats.

ATTENTION ! serrer les raccordements hydrauliques en ayant soin de bloquer le collecteur de la batterie avec une clé spécifique pour éviter d'endommager l'échangeur thermique proprement dit.

Il convient de prévoir l'entrée de l'eau de l'installation dans la partie basse de l'échangeur thermique et le retour dans la partie haute de l'échangeur.

Pour favoriser le drainage des condensats, incliner le tuyau d'évacuation vers le bas d'au moins 3 cm/m ; son parcours ne doit comporter ni anses ni pliure.

Il est possible d'orienter les raccords de l'échangeur thermique sur le côté opposé en procédant comme suit:

- démonter la protection de l'échangeur (2 vis) ;
- démonter l'échangeur thermique (4 vis) fixé sur les flasques de l'unité de base ;
- retirer les câbles de connexion du raccord rapide placé sur le côté interne ;
- extraire le raccord rapide et la base de fixation du côté interne (insertion à encastrement) ;
- retirer le fil-moteur en l'orientant du côté opposé; retirer le guide-fil en caoutchouc;
- retirer le tuyau d'évacuation des condensats et le remonter du côté opposé ; intervenir la position du tuyau d'écoulement et du bouchon de fermeture sur le bac de récupération des condensats ;
- faire pivoter l'échangeur de 180°, monter les raccords dans les ouvertures prévues à cet effet en éliminant les éléments prédécoupés; le fixer ensuite à l'unité de base à l'aide des vis prévues à cet effet;
- remonter la protection de l'échangeur sur celui-ci ;
- introduire le guide-fil en caoutchouc dans le trou occupé précédemment par le tuyau d'évacuation des condensats, remonter le serre-câble sur la flasque, introduire les fils ;
- encastrement la base de fixation/raccord rapide sur le côté opposé au nouveau côté raccordements hydrauliques et rétablir les branchements électriques (consulter le schéma de la figure 6) ;
- boucher les trous de passage des collecteurs non utilisés à l'aide d'un matériau anticondensats.
- évacuer l'air présent dans l'échangeur à l'aide des vannes de purge (clé de 10 hexag.) placées sur le côté des raccords hydrauliques de l'échangeur.

Pour les installations en niche, respecter les distances minimum indiquées sur la figure 7. Effectuer les branchements électriques en absence de tension et en respectant les normes de sécurité en vigueur. Suivre scrupuleusement le schéma relatif au panneau de commande prévu comme accessoire.

ATTENTION: les volets latéraux ouvrables doivent être fixés avec des vis en l'absence des contrôles à bord du ventilconvecteur.

Le ventilconvecteur est équipé d'un moteur à 3 vitesses ; les câbles relatifs à chaque vitesse sont indiqués sur le schéma électrique de la figure 5, page 19, et sur la légende correspondante.

Vérifier que la tension du secteur correspond à celle indiquée sur la plaque de l'appareil. Les branchements en pointillé devront être effectués par l'installateur.

Pour chaque ventilconvecteur dans la ligne d'alimentation, un sectionneur de réseau omnipolaire en catégorie de surtension III doit être présent.

Sur les schémas électriques sont utilisées les abréviations suivantes :

BK	Noir= Grande Vitesse
BU	Bleu = Moyenne Vitesse
CN	Raccord rapide
F	Fusible de protection, non livré
GNYE	Jaune/vert=terre
IL	Interrupteur de ligne, non livré
M	Moteur
RD	Rouge = Petite Vitesse
WH	Blanc=commun
1	A la commande (accessorie)

6 CONTRÔLE DU FONCTIONNEMENT.

Vérifier que l'appareil est en position horizontale parfaite et que le dispositif de purge des condensats n'est pas bouché (dépôts de gravats, etc.).

Contrôler l'étanchéité des raccords hydrauliques (sur l'échangeur et sur le dispositif de purge des condensats).

Vérifier que les branchements électriques sont bien fixés.

Vérifier que l'air présent dans l'échangeur thermique a bien été purgé.

Remonter l'habillage (s'il est prévu).

Mettre sous tension le ventilo-convecteur et en vérifier le fonctionnement

7 UTILISATION.

Pour utiliser le ventilo-convecteur consulter les instructions du panneau de commande prévu comme accessoire ; normalement le panneau de commande est accessible en soulevant le volet latéral.

Les grilles de soufflage d'air sont orientables à 180° permettant ainsi de diriger le flux directement dans le local ou vers la paroi de support de l'appareil.

Les grilles et les volets latéraux sont encastrés dans l'habillage. Si l'orientation devait être modifiée, mettre l'appareil hors tension avant de les démonter et se munir de gants de protection.

8 ENTRETIEN.

! ATTENTION: Les opérations de maintenance ne doivent être effectuées que par un centre d'assistance agréée par le fabricant ou par du personnel qualifié. Pour des raisons de sécurité, avant de procéder à toute opération d'entretien ou de nettoyage, éteindre l'appareil en portant le sélecteur de vitesse sur "Arrêt" et l'interrupteur de la prise de courant sur "0" (OFF).

Il est nécessaire de faire très attention lors des opérations d'entretien: certaines parties métalliques peuvent blesser, aussi se munir de gants de protection.

Les ventilo-convecteurs FA ne nécessitent aucun entretien particulier: seul suffit le nettoyage régulier du filtre à air.

Une période de rodage de 100 heures de fonctionnement est nécessaire pour l'élimination de tous les frottements mécaniques initiaux.

Effectuer la première mise en marche à la grande vitesse de fonctionnement.

Afin d'assurer un bon fonctionnement des ventilo-convecteurs FA il faut respecter les indications suivantes:

- maintenir le filtre à air propre;
- ne pas verser de liquides à l'intérieur de l'appareil;
- ne pas introduire de pièces métalliques dans la grille de soufflage d'air;
- ne pas bloquer l'aspiration ou le soufflage de l'air.

Si l'appareil reste à l'arrêt pour une période assez longue, purger l'air éventuellement présent dans l'échangeur thermique avant de remettre l'appareil en fonction.

Avant la période de fonctionnement en phase de rafraîchissement, vérifier les points suivants:

- que l'écoulement des condensats soit correct
 - que les ailettes de l'échangeur thermique ne soient pas bloquées par des dépôts de saleté.
- Au besoin, nettoyer les ailettes à l'air comprimé ou avec de la vapeur à basse pression, faisant attention à ne pas les endommager.

9 NETTOYAGE.

! ATTENTION: Le nettoyage du filtre ne doit être effectuées que par un centre d'assistance agréée par le fabricant ou par du personnel qualifié.

Pour des raisons de sécurité, avant de procéder à toute opération d'entretien ou de nettoyage, éteindre l'appareil en portant le sélecteur de vitesse sur "Arrêt" et l'interrupteur de la prise de courant sur "0" (OFF).

Nettoyer le filtre à air au moins une fois par moi et en tout cas avant la période d'utilisation (avant la période de chauffage et de rafraîchissement).

Pour nettoyer le filtre à air, procéder comme suit :

- extraire le filtre à air comme indiqué sur la figure 6 à la page 19 ;
- nettoyer le filtre à l'eau tiède ou, en présence de poussière sèche, à l'air comprimé ;
- remettre en place le filtre après l'avoir laissé sécher.

Il est conseillé de changer le filtre à air chaque année en le remplaçant par un filtre d'origine ; le modèle de ventilo-convecteur est indiqué sur la plaque signalétique présente sur la flasque interne.

Nettoyage de l'habillage :

- utiliser un chiffon doux,
- ne jamais verser de liquides sur l'appareil, cela pourrait provoquer des décharges électriques et endommager les parties internes,
- ne jamais utiliser de solvants chimiques corrosifs ; ne pas nettoyer la grille de soufflage avec de l'eau très chaude.

10 DETECTION DES PANNES.

Si le ventilo-convecteur ne fonctionne pas correctement, avant de demander l'intervention du service d'assistance, effectuer les contrôles reportés dans le tableau ci-dessous. Si le problème persiste, s'adresser au revendeur ou au centre d'assistance.

Problème	Cause	Solution
Le ventilo-convecteur ne fonctionne pas du tout:	1 Absence de courant 2 Déclenchement du dispositif de sécurité 3 Le sélecteur de vitesse se trouve sur Arrêt	1 Mettre sous tension 2 Demander l'intervention du service d'assistance 3 Sélectionner la vitesse de fonctionnement désirée
Le ventilo-convecteur chauffe ou rafraîchit peu:	1 Le filtre à air est sale ou bouché 2 Présence d'un obstacle près de la grille d'aspiration ou de la grille de soufflage d'air 3 Présence d'air à l'intérieur de l'échangeur thermique 4 Les fenêtres et/ou les portes sont ouvertes 5 Le sélecteur de vitesse de fonctionnement est sur la petite vitesse	1 Nettoyer le filtre à air 2 Enlever l'obstacle 3 Demander l'intervention de l'installateur 4 Fermer portes et/ou fenêtres 5 Sélectionner la vitesse moyenne ou maximale
Fuites d'eau sur le ventilo-convecteur:	1 L'appareil n'est pas en position horizontale 2 Le dispositif d'écoulement des condensats est bouché	1 Demander l'intervention de l'installateur 2 Demander l'intervention de l'installateur

F

KONFORMITÄTSERKLÄRUNG

Die Fa. Galletti S.p.A. mit Sitz in 40010 Bentivoglio (BO) - Italien, Via Romagnoli 12/a, erklärt auf eigene Verantwortung, daß die Gebläsekonvektoren Serie estro Version F A Endgeräte für Heizungs- und Klimaanlage mit den Vorschriften der EU-Bestimmungen 2006/42/CE, 2004/108/CE, 2006/95/CE konform sind .
Bologna, den 27/05/2010

Luca Galletti

Vorsitzender

SICHERHEITSSZEICHEN



Lesen Sie aufmerksam dieses Handbuch durch



ACHTUNG



GEFAHR SPANNUNG

1 VOR BEGINN DER INSTALLATION

Lesen Sie aufmerksam dieses Handbuch durch .

Installation und Wartung des Geräts dürfen nur von technischem Personal, das für diesen Maschinentyp ausgebildet ist, in Übereinstimmung mit den geltenden Bestimmungen durchgeführt werden.

Dieses Gerät ist nicht für den Gebrauch durch Kinder oder Personen mit körperlichen, sensorischen oder geistigen Behinderungen bzw. ungeschulten und ungeübten Personen ohne Aufsicht vorgesehen. Darauf achten, dass Kinder keinen Zugang zum Gerät haben.

Kontrollieren Sie bei Empfang des Gerätes seinen Zustand und überprüfen Sie es auf Transportschäden.

Für die Installation und die Benutzung eventueller Zubehörteile wird auf die Datenblätter derselben verwiesen.

Entnehmen Sie Version und Modell des Gebläsekonvektors der Linie F den Angaben auf der Verpackung.

2 VORGEGEHENE VERWENDUNG UND EINSATZGRENZEN

Die Fa. Galletti S.p.A. lehnt jede Haftung ab, falls das Gerät von unqualifiziertem Personal installiert wird, falls es unsachgemäß oder unter unzulässigen Bedingungen verwendet wird, falls die im vorliegenden Handbuch vorgesehene Wartung nicht durchgeführt wird oder falls keine Original-Ersatzteile verwendet werden.

Die Einsatzgrenzen sind nachstehend aufgeführt; jede andere Verwendung gilt als unsachgemäß:

- Wärmeträger: Wasser
- Wassertemperatur: von 5°C bis 95°C
- maximaler Betriebsdruck: 10 bar
- Lufttemperatur: von -10°C bis 43°C
- Nenn-Versorgungsspannung: 230V - 50 Hz

Bei der Wahl des Einsatzortes sind folgende Punkte zu beachten:

- Das Heizgerät darf nie direkt unter eine Steckdose gestellt werden.
- die Einheit nicht in Räumen mit entzündlichen Gasen installieren
- die Einheit nicht im Bereich von Spritzwasser installieren
- den Gebläsekonvektor an Wänden oder Decken installieren, die sein Gewicht tragen können, und darum herum ausreichend Platz lassen, um einen ordentlichen Betrieb und die Durchführung der Wartung zu gewährleisten.

Den Gebläsekonvektor bis zum Zeitpunkt der Installation in der Verpackung lassen, damit kein Staub eindringen kann.

3 GERÄTEBESCHREIBUNG (Abbildung 1, Seite 18)

Gebläsekonvektor für Wandmontage mit Verkleidung, schräger Ausblasung

1	Schalttafel (Zubehörteil)	7	Elektromotor
2	Seitliche Zugangsklappe	8	Luftansaugung
3	Luftaustritt (Gitter)	9	Luftfilter
4	Abdeckhaube	10	Ventilator
5	Wärmetauscher		
6	Kondenswasserablauf		

4 ABMESSUNGEN (Abbildung 2, Seite 18)

1	Platz für die Hydraulikanschlüsse*
2	Ösen für die Befestigung an Wand/Decke 9 x 20 mm
3	Platz für die Elektroanschlüsse*
4	Hydraulikanschlüsse
5	Kondenswasserablauf

* = die Angaben gelten für Gebläsekonvektoren mit den Hydraulikanschlüssen links; im anderen Fall sind die Punkte "Platz für....." vertauscht.

5 INSTALLATION

ACHTUNG: Vor der Installation des Ventilatorkonvektors sicherstellen, dass:

1. der Installationsort ausreichend groß ist, um das Gerät aufzunehmen und dass ausreichend Platz zur Verfügung steht, um die Installation und die Wartung auszuführen (Abb. 8);
2. der Luftdurchgang, Ein- und Austritt, nicht verstopft ist;
3. die Position und die Maße der Hydraulikanschlüsse den Geräteanforderungen entsprechen (Abb. 2).
4. die elektrische Versorgungslinie den Kennzeichnungsdaten auf dem Schild des Ventilatorkonvektors entsprechen.

ACHTUNG :

Gebläsekonvektor , Leitungsschalter (IL) und/oder eventuelle Fernsteuerungen an einer Stelle installieren, wo sie von Personen in der Badewanne oder Dusche nicht erreicht werden können.

Die Abdeckhaube durch Lösen der 4 Befestigungsschrauben, die bei angehobenen Seitenklappen zugänglich sind (Abbildung 3, Seite 18), abnehmen. Installieren Sie das Gerät in einer Entfernung von den Wänden in Abbildung 8 dargestellt.

Die nur für den Transport notwendigen Schutzdistanzstücke der Gehäuseseite entfernen: Die Befestigungsschraube (1) ausdrehen und das Distanzstück am Seitenteil der Grundeinheit (2) wie in Abbildung 4 auf Seite 18 gezeigt aushängen. Die Inneneinheit mit für die Merkmale der Wand geeigneten Expansionschrauben durch die 4 Schlitzlöcher montieren, wobei der untere Rand für eine einwandfreie Luftansaugung und das Abnehmen des Filters mindestens 100 mm vom Fußboden entfernt sein muss.

Die Hydraulikanschlüsse an die Wärmetauschbatterie und, bei Kühlungsbetrieb, an den Kondenswasserablauf herstellen.

ACHTUNG : die Hydraulikanschlüsse festziehen und darauf achten, die Sammelleitung der Batterie mit einem geeigneten Schlüssel zu blockieren, um Schäden am Wärmetauscher zu vermeiden.

Es empfiehlt sich, den Vorlauf der Anlage am unteren Teil des Wärmetauschers vorzusehen und den Rücklauf am oberen Teil.

Um die Kondenswasserdrainage zu verbessern, die Ablaufleitung um mindestens 3 cm/m neigen; es dürfen sich keine Schlingen oder Drosselstellen auf ihr bilden.

Die Anschlüsse des Wärmetauschers können wie folgt auf die entgegengesetzte Seite ausgerichtet werden:

- das Batterie-Abdeckband abmachen (2 Schrauben);
- die an den Seitenteilen der Grundeinheit befestigte Wärmetauschbatterie (4 Schrauben) ausbauen;
- die Verbindungskabel aus dem Faston-Steckverbinder am Innenseitenteil herausziehen
- den Faston-Steckverbinder und das Befestigungsunterteil vom Innenseitenteil entfernen (ausrasten)
- das Motorkabel herausziehen und auf die andere Seite ausrichten; den Kabeldurchgang aus Gummi entfernen;
- den Kondenswasserschlauch abnehmen und auf der gegenüberliegenden Seite anbringen; die Position des Tropfschutzröhrchens und der Verschlusskappe auf der Kondenswasserwanne vertauschen;
- die Batterie um 180° drehen, die ausgestanzten Stücke entfernen und die Anschlüsse in die vorgesehenen Öffnungen einsetzen; die Batterie mit den entsprechenden Schrauben an der Grundeinheit befestigen;
- das Batterie-Abdeckband wieder auf dem Wärmetauscher anbringen;
- den Kabeldurchgang aus Gummi in die Öffnung einsetzen, die zuvor vom Kondenswasserablauf belegt war, die Kabelschelle wieder auf dem Seitenteil anbringen, die Kabel einziehen;
- das Befestigungsunterteil des Faston-Steckverbinders am Seitenteil gegenüber der neuen Seite der hydraulischen Anschlüsse einrasten und die elektrischen Verbindungen wieder herstellen (siehe Plan in Abbildung 6)
- die nicht mehr benutzten Öffnungen der Sammelleitungen mit kondenswasserfestem Material schließen.

Den Wärmetauscher durch Betätigen der Entlüftungsventile (10er Sechskantschlüssel) neben den Hydraulikanschlüssen der Batterie entlüften.

Bei Installation in einer Nische halte man sich an die Mindestabstände laut Abbildung 7.

Die elektrischen Verbindungen in spannungsfreiem Zustand und nach den geltenden Bestimmungen herstellen, dabei genauestens den Plan der als Zubehörteil vorgesehenen Schalttafel befolgen.

ACHTUNG: Die seitlichen Türen müssen mit Schrauben befestigt werden, da keine Kontrollen am Ventilatorkonvektor vorhanden sind.

Der Gebläsekonvektor besitzt einem Motor mit 3 Geschwindigkeitsstufen; die Kabel für die jeweilige Drehzahl sind im elektrischen Schaltplan in Abbildung 5 auf Seite 19 mit entsprechender Legende aufgeführt.

Überprüfen, ob die Netzspannung der auf dem Typenschild des Geräts angegebenen entspricht.

Die gestrichelten elektrischen Verbindungen müssen vom Installateur hergestellt werden.

Die gestrichelten elektrischen Verbindungen müssen vom Installateur hergestellt werden.

Für jeden Ventilatorkonvektor in der Versorgungslinie muss ein allpoliger Trennschalter in Überspannungskategorie III zur Verfügung stehen.

In den Elektroplänen werden die folgenden Abkürzungen benutzt:

BK	schwarz=maximale Geschwindigkeit
BU	blau=mittlere Geschwindigkeit
CN	Faston-Steckverbinder
F	Schmelzsicherung, nicht geliefert
GNYE	gelb/grün=Erde
IL	Hauptschalter, nicht geliefert
M	Motor
RD	rot=minimale Geschwindigkeit
WH	weiß=allgemein
1	Zur Steuerung (Zubehörteil)

6 FUNKTIONSPRÜFUNG

Überprüfen, ob das Gerät vollkommen eben angebracht ist und ob der Kondenswasserablauf nicht verstopft ist (Ablagerungen von Mörtelschutt usw.). Die Dichtheit der hydraulischen Anschlüsse kontrollieren (am Wärmetauscher und am Kondenswasserablauf).

Kontrollieren, ob die Elektroverkabelung stabil ist.

Sich vergewissern, daß der Wärmetauscher entlüftet wurde.

Die Abdeckhaube wieder aufsetzen (wo vorgesehen).

Den Gebläsekonvektor einschalten und seine Funktion überprüfen.

7 BETRIEB

Für den Betrieb der Gebläsekonvektoren verweisen wir auf die Anweisungen der als Zubehörteil vorgesehenen Schalttafel

Die Luftzufuhrgitter sind um 180° schwenkbar, um den Luftstrom direkt in den Raum oder gegen die Wand zu richten, an der sich die Maschine befindet.

Die Gitter und die Seitenklappen sind in die Abdeckhaube eingelassen. Bevor sie für eine andere Anbringung abgenommen werden, den Gebläsekonvektor vom Stromnetz abschalten und Schutzhandschuhe anlegen.

8 WARTUNG

⚠ ACHTUNG: Die Wartungsoperationen dürfen nur von einem vom Hersteller autorisiertem Kundendienstzentrum oder von qualifiziertem Personal ausgeführt werden.

Vor jeder Wartungs- oder Reinigungsarbeit aus Sicherheitsgründen das Gerät ausschalten, indem der Geschwindigkeitsschalter auf "Halt" und der Hauptschalter auf 0 (OFF) gestellt wird.

Während der Wartungsarbeiten ist Vorsicht geboten: manche Metallteile können zu Verletzungen führen. Schutzhandschuhe anziehen.

Die Gebläsekonvektoren FA benötigen keine besonderen Wartungsarbeiten: es genügt die regelmäßige Reinigung des Luftfilters.

Es bedarf einer Einlaufzeit von 100 Betriebsstunden, bis alle anfänglich vorhandenen mechanischen Reibungen des Motors ausgeschaltet sind.

Das erste Einschalten mit maximaler Betriebsgeschwindigkeit vornehmen.

Um das ordentliche Funktionieren der elektrischen Gebläsekonvektoren FA zu gewährleisten, müssen die nachfolgenden Punkte beachtet werden:

- den Luftfilter sauber halten;
- keine Flüssigkeiten in das Gerät gießen;
- keine Metallteile durch das Luftaustrittsgitter einführen;
- das Verstopfen der Luftzufuhr oder -ansaugung vermeiden.

Bei jedem Anlassen nach einer längeren Pause sicherstellen, daß sich keine Luft im Wärmetauscher befindet.

Vor Beginn der Periode mit Kühlungsbetrieb überprüfen, ob:

- der Kondenswasserablauf richtig erfolgt
- die Rippen des Wärmetauschers nicht durch Schmutz verstopft sind. Eventuell mit Preßluft oder mit Niederdruckdampf reinigen, ohne die Rippen zu beschädigen.

9 REINIGUNG

⚠ ACHTUNG: Die Reinigung des Filters darf nur von einem vom Hersteller autorisiertem Kundendienstzentrum oder von qualifiziertem Personal ausgeführt werden.

Vor jeder Wartungs- oder Reinigungsarbeit aus Sicherheitsgründen das Gerät ausschalten, indem der Geschwindigkeitsschalter auf "Halt" und der Hauptschalter auf 0 (OFF) gestellt wird.

Den Luftfilter mindestens einmal monatlich und vor jeder Benutzungssaison reinigen (vor der Heizsaison und vor der Klimatisierungssaison).

Zum Reinigen des Luftfilters folgendermaßen vorgehen:

- den Luftfilter herausziehen, wie in Abbildung 6 auf Seite 19 gezeigt;
- den Luftfilter mit lauwarmem Wasser oder, bei trockenem Staub, mit Preßluft reinigen;
- den Filter trocknen lassen und wieder einsetzen.

Es empfiehlt sich die alljährliche Auswechslung des Luftfilters mit Original-Ersatzteilen; das Modell des Gebläsekonvektors kann von dem Typenschild an der inneren Seitenwand abgelesen werden.

Falls die Abdeckhaube gereinigt werden muß:

- einen weichen Lappen benutzen;
- niemals Flüssigkeiten auf das Gerät gießen, denn dies könnte zu Stromschlägen führen und Teile im Inneren beschädigen.
- niemals aggressive chemische Lösungsmittel benutzen; das Luftaustrittsgitter nicht mit heißem Wasser reinigen.

10 FEHLERSUCHE

Wenn der Gebläsekonvektor nicht vorschriftsmäßig funktioniert, die in der nachstehenden Tabelle aufgeführten Kontrollen durchführen, bevor der Kundendienst angefordert wird. Wenn das Problem sich nicht lösen läßt, sich an den Händler oder an den Kundendienst wenden.

Problem	Ursache	Lösung
Der Gebläsekonvektor funktioniert überhaupt nicht	1 Kein Strom vorhanden	1 Strom wieder einschalten
	2 Der Schutzschalter hat ausgelöst	2 Kundendienst rufen
	3 Geschwindigkeitsschalter aus STOP	3 Stellen Sie die gewünschte Geschwindigkeit ein
Der Gebläsekonvektor heizt oder kühlt wenig	1 Der Luftfilter ist schmutzig oder verstopft	1 Filter reinigen
	2 Ein Hindernis in der Nähe der Luftansaugung oder des Luftauslasses	2 Hindernis entfernen
	3 Luft im Wärmetauscher	3 Kundendienst rufen
	4 Fenster und Türen offen	4 Fenster und/oder Türen schliessen
	5 Die niedrigste Geschwindigkeit ist eingestellt	5 Mittlere oder maximale Geschwindigkeit
Der Gebläsekonvektor "leckt"	1 Das Gerät ist nicht richtig nivelliert	1 Den Installateur rufen
	2 Der Kondenswasserablauf ist verstopft	2 Den Installateur rufen

D

DECLARACIÓN DE CONFORMIDAD 

Galletti S.p.A. con sede en Via Romagnoli 12/a, 40010 Bentivoglio (BO) - Italia, declara bajo su propia responsabilidad, que los ventiladores-convectores serie **estro** versión **FA**, unidades terminales para instalaciones de calefacción y de acondicionamiento de aire, están fabricadas **según lo prescrito en las Directivas 2006/42/CE, 2004/108/CE, 2006/95/CE.**

Bolonia a, 27/05/2010

Luca Galletti

Presidente

SÍMBOLOS DE SEGURIDAD

Léase atentamente este manual



ATENCIÓN



PELIGRO
TENSION

1 ANTES DE EFECTUAR LA INSTALACIÓN

Léase atentamente este manual.

La instalación y el mantenimiento del aparato deben ser efectuados única y exclusivamente por personal técnico especializado para intervenir en este tipo de máquina y de acuerdo con lo establecido por las normas vigentes.

Este aparato no está previsto para ser utilizado por niños o por personas con problemas físicos, sensoriales o mentales, sin experiencia o sin preparación, sin la presencia de un supervisor. Preste atención para que los niños no puedan acceder al aparato.

Al recibir el aparato se deberá controlar su estado, verificando que no haya sufrido daños durante el transporte.

Para la instalación y el uso de posibles accesorios véanse las respectivas fichas técnicas de los mismos.

La versión y el modelo del ventilador-convector línea F pueden identificarse gracias a las indicaciones que aparecen en el embalaje.

2 USO PREVISTO Y LÍMITES DE FUNCIONAMIENTO

Galletti S.p.A. declina toda responsabilidad en los casos en que el aparato sea instalado por personal no especializado, sea utilizado impropriadamente o en condiciones

no permitidas, no se efectúe el mantenimiento previsto en este manual o no hayan sido utilizados recambios originales.

A continuación se indican los límites de funcionamiento; cualquier otro uso se considera impropio:

- fluido portador térmico: agua
- temperatura agua: entre 5°C y 95°C
- máxima presión de servicio: 10 bares
- temperatura aire: entre -10°C y 43 °C
- tensión nominal de alimentación: 230V - 50 Hz

Para elegir el lugar de la instalación téngase presente lo siguiente:

El aparato de calefacción no debe ser situado inmediatamente debajo de una toma de corriente.

- no instalar la unidad en ambientes con presencia de gases inflamables;
- no exponer la unidad a rociado o chorros de agua;
- instalar el ventilador-convector en paredes o techos capaces de soportar su peso, dejando a su alrededor un espacio adecuado a fin de garantizar su correcto funcionamiento y la realización de las operaciones de mantenimiento.

Consérvese el ventilador-convector en su embalaje hasta el momento de efectuar su instalación para que no entre polvo en su interior.

3 DESCRIPCIÓN DEL APARATO (figura 1, página 18)

Ventilador-convector para instalación mural, con envolvente, salida de aire inclinada.

1	Tablero de mando (accesorio)	7	Motor eléctrico
2	Portezuela lateral de acceso	8	Aspiración aire
3	Salida aire (rejilla de ...)	9	Filtro de aire
4	Envolvente	10	Ventilador
5	Cambiador de calor		
6	Descarga condensación		

4 DATOS DIMENSIONALES (figura 2, página 18)

1	Espacio útil para efectuar las conexiones hidráulicas*
2	Ranuras para la fijación a pared/techo 9 x 20 mm
3	Espacio útil para efectuar las conexiones eléctricas*
4	Conexiones hidráulicas
5	Descarga condensación

*=indicaciones válidas para ventiladores-convectores con conexiones hidráulicas lado izquierdo; en el caso opuesto, las expresiones "espacio útil ..." están invertidas

5 INSTALACIÓN

ATENCIÓN: Antes de instalar el ventilador-convector, asegúrese de lo siguiente:

1. El lugar de instalación debe tener un espacio suficiente para contener el equipo, y debe tener los espacios necesarios para las operaciones de instalación y mantenimiento (fig. 8).
2. No debe haber obstrucciones para el paso del aire tanto de aspiración como de impulsión.
3. La posición y las medidas de los empalmes hidráulicos deben cumplir con las exigencias del equipo (fig. 2).
4. La línea eléctrica de alimentación debe tener las características requeridas por los datos técnicos del ventilador-convector.

ATENCIÓN:

Instalar la unidad termoventiladora y el interruptor de línea (IL) -además de los mandos a distancia si están previstos- en una posición fuera del alcance de personas que se encuentren en la bañera o en la ducha.

Desmontar el envolvente desenroscando los 4 tornillos de fijación que quedan accesibles con las portezuelas laterales alzadas (figura 3, página 18). Instalar la unidad a distancias desde las paredes se muestran en la Figura 8.

Fijar la unidad base a la pared utilizando las cuatro ranuras practicadas mediante tacos adecuados considerando las características de la pared, manteniendo el borde inferior a una distancia de 100 mm respecto del pavimento, a fin de aspirar el aire de modo correcto y facilitar la extracción del filtro.

Fijar la unidad base a la pared utilizando las 4 ranuras predisuestas con los tacos de expansión adjuntos, manteniendo el borde inferior a 100 mm.

del pavimento para una correcta aspiración del aire y una fácil extracción del filtro. Efectuar las conexiones hidráulicas a la batería del cambiador de calor y, en caso de funcionamiento en fase de enfriamiento, a la descarga de condensación.

ATENCIÓN: aprieten las conexiones hidráulicas, observando la precaución de bloquear el colector de la batería con la llave correspondiente para evitar que se estropee el cambiador de calor.

Se aconseja predisponer el conducto de envío de la instalación en la parte baja del cambiador de calor y el retorno en la parte alta del mismo.

A fin de favorecer el drenaje de la condensación conviene inclinar el tubo de descarga hacia abajo al menos en la medida de 3 cm./m.; en su trayecto no se deben formar curvas o estrebamientos.

Es posible orientar las conexiones del cambiador en el lado opuesto, procediendo para ello de la siguiente forma:

- desmontar la banda de revestimiento de la batería (2 tornillos);
- desmontar la batería del cambiador de calor (4 tornillos) fijado a los costados de la unidad de base;
- desconectar los cables de conexión del conector faston situado en el costado interno;
- quitar el conector faston y la base de fijación del costado interno (introducción por encastre);
- extraer el cable motor orientándolo hacia el lado opuesto; retirar el pasacable de goma;
- retirar el tubo de descarga condensación y reinstalarlo en el lado opuesto; invertir la posición del anillo antigoteo y del tapón de cierre en la cubeta colectora de condensación;
- girar la batería 180°, introducir las conexiones en las respectivas aperturas, eliminando para ello la parte de material precortado; fijarlo a la unidad de base con los respectivos tornillos;
- reinstalar la banda de revestimiento de la batería del cambiador de calor;
- introducir el pasacable de goma en el orificio que antes ocupaba el tubo de descarga condensación, reinstalar el fijador de cable en el costado e introducir los cables;
- encastrar la base de fijación/conector faston en el costado opuesto al nuevo lado acoplamiento hidráulicos y restablecer las conexiones eléctricas (véase el esquema de la figura 6);
- cerrar los orificios de paso colectores que ya no se utilizan con material anticondensación.

Efectuar la purga del aire del cambiador mediante las válvulas de desahogo (llave de 10 hexag.) situadas junto a las conexiones hidráulicas de la batería en cuestión. En caso de instalación efectuada en nicho deberán respetarse las distancias indicadas en la figura 7.

Efectuar las conexiones eléctricas en ausencia de tensión, según lo dispuesto por las normas vigentes sobre seguridad, respetando escrupulosamente las indicaciones del esquema correspondiente al tablero de mando previsto como accesorio.

ATENCIÓN: Es necesario fijar con tornillos las puertas laterales que pueden abrirse a falta de controles instalados en el ventilador-convector.

El ventilador-convector está dotado de un motor de 3 velocidades, los cables correspondientes a cada velocidad aparecen indicados en el esquema eléctrico de la figura 5 de la página 19 y su respectiva leyenda.

Controlar que la tensión de red corresponda a aquélla indicada en la placa del aparato. Las conexiones eléctricas indicadas con líneas discontinuas deben ser efectuadas por el instalador.

Para cada ventilador-convector en la línea de alimentación debe haber presente un disyuntor de red omnipolar en categoría de sobretensión III.

En los esquemas eléctricos se utilizan las siguientes abreviaturas:

BK	Negro = Velocidad máxima
BU	Azul = Velocidad media
CN	Conector fast-on
F	Fusible de protección, no suministrado
GNYE	Amarillo/verde = tierra
IL	Interruptor de línea, no suministrado
M	Motor
RD	Rojo = Velocidad mínima
WH	Blanco = común
1	Al mando (accesorio)

6 VERIFICACIÓN DE FUNCIONAMIENTO

Controlar que el aparato haya quedado perfectamente nivelado y que la descarga de condensación no esté obstruida (acumulaciones de cascotes, etc.).

Controlar la estanqueidad de las conexiones hidráulicas (en el cambiador y en la descarga de condensación).

Controlar que los cables eléctricos estén firmemente conectados.

Verificar que haya sido eliminado el aire presente en el cambiador de calor.

Reinstalar el envolvente (allí donde sea necesario).

Suministrar corriente al ventilador-convector y controlar su funcionamiento.

7 USO

Por lo que se refiere a la utilización del ventilador-convector, remítanse a las instrucciones del tablero de mando previsto como accesorio; normalmente puede accederse al mismo alzando la portezuela lateral.

El juego de orientación de las rejillas de envío de aire es de 180° lo que permite dirigir el flujo directamente hacia el ambiente o hacia la pared de sustentación de la máquina. Las rejillas y las portezuelas laterales están encajadas en el envolvente. Antes de desmontarlas para darles una orientación diferente, es necesario interrumpir la alimentación eléctrica del ventilador-convector y utilizar guantes de protección.

8 MANTENIMIENTO

⚠ ATENCIÓN: Las operaciones de mantenimiento deben ser llevadas a cabo exclusivamente por un centro de asistencia autorizado por el fabricante o por personal cualificado.

Por motivos de seguridad, antes de efectuar cualquier tarea de mantenimiento o limpieza se deberá apagar el aparato colocando el conmutador de velocidad en "Parada" y el interruptor de línea en 0 (OFF).

Presten mucha atención durante las operaciones de mantenimiento: es importante usar guantes de protección ya que algunas partes metálicas pueden provocar heridas.

Los ventiladores-convectores FA no requieren mantenimiento específico: será suficiente efectuar una limpieza periódica del filtro de aire.

Se requiere un período de rodaje de 100 horas de funcionamiento para eliminar todos los roces mecánicos iniciales del motor.

Efectuar el primer arranque a la velocidad máxima de funcionamiento.

Para garantizar el buen funcionamiento de los ventiladores-convectores FA se deberán respetar las siguientes indicaciones:

- mantener limpio el filtro del aire;
- no verter líquidos en el interior del aparato;
- no introducir piezas metálicas a través de la rejilla de salida de aire;
- no obstruir los conductos de envío y aspiración del aire.

Al encender el aparato después de un largo período de inactividad se deberá controlar la ausencia de aire en el interior del cambiador de calor.

Antes de comenzar el período de funcionamiento en fase de enfriamiento se deberá verificar que:

- la descarga de la condensación se efectúe correctamente;
- las aletas del cambiador de calor no estén obstruidas por presencia de impurezas.

Para limpiarlas se podrá utilizar aire comprimido o vapor a baja presión, observando la precaución de no estropear las aletas.

9 LIMPIEZA

⚠ ATENCIÓN: La limpieza del filtro debe ser llevada a cabo exclusivamente por un centro de asistencia autorizado por el fabricante o por personal cualificado.

Por motivos de seguridad, antes de efectuar cualquier operación de mantenimiento o limpieza se deberá apagar el aparato colocando el conmutador de velocidad en "Parada" y el interruptor de línea en 0 (OFF).

Limpiar el filtro de aire al menos una vez al mes y antes de comenzar cada período de uso (antes de comenzar cada período de calefacción y de acondicionamiento).

La limpieza del filtro de aire se efectúa de la siguiente forma:

- extraer el filtro de aire de la manera indicada en figura 6 de la página 19;
- limpiar el filtro con agua tibia o, en el caso de presencia de polvo seco, con aire comprimido;
- reinstalar el filtro después de haberlo dejado secar.

Se aconseja sustituir anualmente el filtro del aire utilizando recambios originales; el modelo de ventilador-convector aparece en la placa de identificación presente en el costado interno.

Si fuera necesario limpiar el envolvente:

- utilizar un paño suave;
- no verter nunca líquidos en el aparato ya que se pueden provocar sacudidas eléctricas y daños en las piezas internas;
- no utilizar nunca solventes químicos agresivos; no limpiar la rejilla de salida de aire con agua demasiado caliente.

10 LOCALIZACIÓN DE LAS AVERÍAS

En caso de funcionamiento anómalo del ventilador-convector, antes de solicitar la intervención del Servicio de asistencia, efectuar los controles indicados en la siguiente tabla. Si no se logra resolver el problema será conveniente dirigirse al revendedor o al Servicio de asistencia.

Problema	Causa	Solución
El aparato no funciona	1 Falta corriente 2 Ha saltado la seguridad 3 El conmutador de velocidad está en stop	1 Meta la corriente 2 Llame el servicio técnico 3 Seleccionar la velocidad de funcionamiento deseada
El aparato calienta o enfría poco	1 El filtro de aire está sucio y obturado 2 Hay una obstrucción en la aspiración o en la salida de aire 3 La batería tiene aire dentro 4 La puertas y ventanas están abiertas 5 Está seleccionada la velocidad mínima de funcionamiento	1 Limpiar el filtro 2 Quitar la obstrucción 3 Pedir la intervención del instalador 4 Cerrar puertas y ventanas 5 Seleccionar la velocidad media o máxima
La máquina pierde agua	1 La máquina no está sellada 2 La descarga de condensado está obstruida	1 Pedir la intervención del instalador 2 Pedir la intervención del instalador

E

DECLARAÇÃO DE CONFORMIDADE 

A Galletti S.p.A. com sede em Via Romagnoli 12/a, 40010 Bentivoglio (BO) - Itália, declara, sob sua responsabilidade, que os ventilosconectores série **est्रो** versão **FA**, aparelhos terminais para instalação de aquecimento e ar condicionado, são fabricados **segundo a Directiva 2006/42/CE, 2004/108/CE, 2006/95/CE.**

Bologna, 27/05/2010

Luca Galletti

Presidente

SÍMBOLOS DE SEGURANÇA

Ler atentamente este manual



ATENÇÃO



PERIGO
TENSÃO

1 ANTES DE COMEÇAR A INSTALAÇÃO

 Ler atentamente este manual.

A instalação e a manutenção deste aparelho devem ser efectuadas exclusivamente por pessoal técnico qualificado para este tipo de máquina, em conformidade com as normas em vigor.

 **Este aparelho não está previsto para ser utilizado por crianças ou por pessoas com problemas físicos, sensoriais ou mentais, inexperientes ou despreparadas, sem supervisão.**

Tomar cuidado para que as crianças não tenham acesso ao aparelho.

Quando receber o aparelho, controlar o seu estado, verificando se não sofreu danos durante o transporte.

Para a instalação e o uso de eventuais acessórios, consultar as respectivas fichas técnicas.

Identificar a versão e o modelo de ventilosconvector linha F mediante as indicações apresentadas na embalagem.

2 UTILIZAÇÃO PREVISTA E LIMITES DE FUNCIONAMENTO

A Galletti S.p.A. considera-se isenta de quaisquer responsabilidades nos casos em que o aparelho seja instalado por pessoal não qualificado, seja utilizado inadequadamente ou em condições não admitidas, não seja efectuada a manutenção prevista pelo presente manual e não tenham sido utilizadas peças de reposição originais.

Os limites de funcionamento estão indicados a seguir; toda e qualquer outra utilização é considerada imprópria.

- fluido termovector: água
- temperatura da água: de 5°C a 95°C
- máxima pressão de funcionamento: 10 bar
- temperatura do ar: de -10°C a 43 °C
- tensão nominal de alimentação: 230V - 50 Hz

Na escolha do local de instalação observar os seguintes pontos:

O aparelho de aquecimento não deve ser colocado imediatamente abaixo da tomada de corrente.

- não instalar o aparelho em ambientes com presença de gases inflamáveis
- não expor o aparelho à salpicos de água
- instalar o ventilosconvector em paredes ou tectos que suportem o seu peso, e manter ao seu redor um espaço suficiente para garantir o seu bom funcionamento e as operações de manutenção.

Conservar o ventilosconvector na embalagem até o momento da instalação para evitar infiltrações de poeira no seu interior.

3 DESCRIÇÃO DO APARELHO (figura 1, página 18)

Ventilosconvector para instalação de parede, com móvel, saída de ar inclinada

1	Painel de comando (acessório)	7	Motor eléctrico
2	Portinhola lateral de acesso	8	Aspiração do ar
3	Saída de ar (grade da..)	9	Filtro de ar
4	Móvel de cobertura	10	Ventilador
5	Permutador de calor		
6	Escoamento de condensação		

4 DADOS DAS DIMENSÕES (figura 2, página 18)

1	Espaço útil para as ligações hidráulicas *
2	Ilhós para a fixação na parede/tecto 9 x 20 mm.
3	Espaço útil para as ligações eléctricas *
4	Unções hidráulicas
5	Escoamento condensação

* = indicações válidas para os conversores de ventilação com unções hidráulicas à esquerda; no caso oposto os pontos "espaço útil...." são invertidos.

5 INSTALAÇÃO

 **ATENÇÃO: Antes de instalar o ventilosconvector certificar-se que:**

1. O local da instalação tenha espaço suficiente para alojar o aparelho e que haja os espaços necessários para as operações de instalação e manutenção (fig 8).
2. Não haja obstruções na passagem do ar em aspiração e em saída.
3. As ligações hidráulicas tenham as posições e as medidas requeridas pelo aparelho (fig.2).
4. A linha eléctrica de alimentação tenha as características indicadas nos dados da plaqueta do ventilosconvector.

 **ATENÇÃO:**

Instale o ventilador convector, o interruptor de linha (IL), e/ou os eventuais controles remotos numa posição fora do alcance de pessoas que estiverem na banheira ou duche.

Desmontar o móvel de cobertura, mediante os 4 parafusos de fixação acessíveis com as portinholas laterais alçadas (figura 3, página 18).

Instalar a unidade a distâncias das paredes mostrados na Figura 8.

Eliminar os calços de protecção das laterais do móvel (que servem apenas para a fase de transporte): desatarraxar o parafuso de fixação (1) e retirar o calço do enganche da lateral da unidade básica (2), da maneira indicada na figura 4 da página 18. Fixar a unidade básica à parede através dos 4 ilhós com as buchas adequadas às características da parede; manter o alinhamento inferior a 100 mm do chão para uma aspiração correcta do ar e uma fácil extracção do filtro.

Realizar as ligações hidráulicas ao permutador de calor e, no caso de funcionamento na fase para refrescar, no escoamento de condensação.

 **ATENÇÃO: apertar as ligações hidráulicas, tendo o cuidado de fixar o coletor da bateria com a respectiva chave para evitar danos no permutador de calor.**

É aconselhável prever a vazão da instalação na parte baixa do comutador de calor e ao redor da parte alta do mesmo.

Para favorecer a drenagem da condensação, inclinar a conduta de escoamento para baixo pelo menos de 3 cm. por m.; o seu percurso não deve ser amassado nem obstruído.

É possível orientar as uniões do comutador para o lado oposto se efectuar-se o seguinte:

- desmontar a tira de cobertura do permutador (2 parafusos);
- desmontar o permutador de calor (4 parafusos) fixada aos painéis laterais da unidade base;
- desligar os cabos de ligação do conector terminal situado na parte lateral interna;
- retirar o conector terminal e a base de fixação da parte lateral interna (por encaixe)
- desenfiar o cabo do motor, orientá-lo para o lado oposto; retirar o passa cabos de borracha;
- retirar o tubo de escoamento de condensação e montá-lo novamente mas do lado oposto; inverter a posição do tubinho quebra-gotas e da tampa de fecho do tanque de colecta da condensação;
- girar o permutador 180°, inserir as uniões nas apropriadas aberturas, eliminando as tampas pré aparadas; fixá-la em seguida à unidade básica com os respectivos parafusos;
- montar novamente a tira de cobertura da bateria no permutador;
- inserir o passa cabos de borracha no furo anteriormente ocupado pelo tubo de escoamento de condensação, montar novamente fixador de cabo no painel lateral, inserir os cabos.
- encaixar a base de fixação/conector terminal na parte lateral oposta ao novo lado das uniões hidráulicas e refazer as ligações eléctricas (ver o esquema da figura 6).
- Fechar os furos de passagem dos colectores não mais utilizados com material contra a condensação.

Sangrar o ar do permutador mediante as válvulas de respiradouro (chave 10 hexag.) situada ao lado das uniões hidráulicas da própria bateria.

No caso de instalação em concavidade, obedeça as distâncias mínimas indicadas na figura 7.

Efectuar as ligações eléctricas sem tensão, segundo as normas de segurança em vigor, seguir escrupulosamente o esquema relativo ao painel de comando previsto como acessório.

 **ATENÇÃO: É necessário fixar com parafusos as portinholas laterais alçadas em ausência de controle sobre o ventilosconvector.**

O ventilosconvector está dotado com um motor de 3 velocidades; os cabos relativos a cada velocidade estão indicados no esquema eléctrico da figura 5 da página 19 e respectiva legenda.

Verificar que a tensão da rede corresponda à indicada na plaqueta do aparelho.

As ligações eléctricas indicadas com traços devem ser efectuadas pelo instalador.

Para cada ventilosconvector na linha de alimentação deve estar presente um interruptor onipolar em categoria de sobretensão III.

Nos esquemas eléctricos são utilizadas as seguintes abreviações:

BK	Preto = Velocidade máxima
BU	Azul = Velocidade média
CN	Conexão tipo 'fast-on'
F	Fusível de protecção, não incluído
GYE	Amarelo/verde = terra
IL	Interruptor de linha, não incluído
M	Motor
RD	Vermelho = Velocidade mínima
WH	Branco = comum
1	Ao comando (acessório)

6 VERIFICAÇÃO DO FUNCIONAMENTO

Verificar que o aparelho esteja perfeitamente nivelado e que o escoamento de condensação não esteja obstruído (acumulação de entulho etc.).

Controlar a retenção das ligações hidráulicas (no permutador e no escoamento de condensação).

Controlar que os cabos eléctricos estejam bem firmes.

Certificar-se que tenha sido removido o ar do permutador de calor.

Montar novamente o móvel de cobertura (se houver).

Colocar o ventiloincubador sob tensão e verificar o seu funcionamento.

7 UTILIZAÇÃO

Para a utilização do ventiloincubador consultar as instruções do painel de comando previsto como acessório, normalmente com acesso levantando a portinhola lateral. As grades para a vazão de ar podem ser orientadas 180° para dirigir o fluxo directamente ao ambiente ou na direcção a parede de sustentação da máquina.

As grades e as portinholas laterais são montadas com encaixe no móvel de cobertura. Antes de prosseguir e desmontá-las para mudar a sua direcção, remover a corrente do ventiloincubador e empregar luvas de protecção.

8 MANUTENÇÃO

⚠ ATENÇÃO: As operações de manutenção devem ser feitas exclusivamente por um centro de assistência autorizado pelo fabricante ou por pessoal qualificado.

Por motivos de segurança, antes de efectuar qualquer operação de manutenção ou limpeza, colocar o comutador de velocidade em "Parada" e o interruptor de linha no 0 (OFF) para desligar o aparelho.

Prestar atenção durante as operações de manutenção: algumas peças metálicas podem causar feridas: empregar luvas de protecção.

Os ventiloincubadores FA não precisam de operações de manutenção especiais: é suficiente a limpeza periódica do filtro de ar.

É necessário um período de rodagem de 100 horas de funcionamento para eliminar todos os iniciais atritos mecânicos do motor.

A primeira vez que ligar o aparelho, colocá-lo em funcionamento na velocidade máxima.

Para garantir o bom funcionamento dos ventiloincubadores FA obedecer as indicações apresentadas a seguir:

- manter limpo o filtro de ar;
- não deitar líquidos dentro do aparelho;
- não introduzir peças metálicas através da grade de saída de ar;
- evitar a obstrução da vazão ou da aspiração do ar.

Cada vez que colocar o aparelho em funcionamento, depois de uma longa paragem, certificar-se que não haja ar no interior do permutador de calor.

Antes da temporada de funcionamento na modalidade para refrescamento verificar que:

- o escoamento da condensação ocorra correctamente
- os ilhós do permutador de calor não estejam obstruídos por impurezas.

Proceder eventualmente à limpeza dos mesmos com ar comprimido ou com vapor com baixa pressão sem danificar os ilhós.

9 LIMPEZA

⚠ ATENÇÃO: A limpeza do filtro deve ser efectuada exclusivamente por um centro de assistência autorizado pelo fabricante ou por pessoal qualificado. Por motivos de segurança, antes de efectuar qualquer operação de manutenção ou limpeza, colocar o comutador de velocidade em "Parada" e o interruptor de linha no 0 (OFF) para desligar o aparelho.

Limpar o filtro de ar pelo menos uma vez por mês e antes de cada temporada de utilização (antes da temporada de aquecimento e da temporada de condicionamento).

Para a limpeza do filtro de ar proceder da seguinte maneira:

- extrair o filtro de ar da maneira ilustrada na figura 6 da página 19;
- limpar o filtro com água morna ou, no caso de pó seco, com ar comprimido;
- inserir novamente o filtro depois de o ter deixado enxugar.

É aconselhável a troca do filtro de ar anualmente, utilizar sobresselentes de reposição originais; é possível identificar o modelo do ventiloincubador mediante a sua plaqueta de identificação situada na lateral interna.

Se for necessário limpar o móvel de cobertura:

- utilizar um pano macio.
- nunca deitar líquidos no aparelho, porque poderão causar choques eléctricos e danificar as peças internas.
- nunca utilizar solventes químicos agressivos; não limpar a grade de saída do ar com água muito quente.

10 PROCURA DAS AVARIAS

Se o ventiloincubador não funcionar correctamente, antes de pedir a intervenção do serviço de assistência técnica, efectuar os controlos indicados na tabela apresentada a seguir. Se não conseguir resolver o problema, contactar o revendedor ou o centro de assistência técnica.

Problema	Causa	Solução
O aparelho não funciona	1 Falta energia 2 Protecção eléctrica accionad 3 O comutador de velocidade está no STOP	1 Ligue a corrente 2 Chame a assistência técnica 3 Selecciona a velocidade de funcionamento desejada
O aparelho aquece ou arrefece pouco	1 O filtro de ar está sujo ou obstruído 2 Há um obstáculo próximo à aspiração ou à saída de ar 3 Há ar dentro do permutador de calor 4 As janelas ou as portas estão abertas 5 A velocidade mínima de funcionamento está seleccionada	1 Limpe o filtro de ar 2 Remova o obstáculo 3 Chame o instalador 4 Feche portas e janelas 5 Selecciona a velocidade média ou máxima
O aparelho perde água	1 O aparelho não está nivelado 2 A descarga de condensado está obstruída	1 Chame o instalador 2 Chame o instalador



CONFORMITEITSVERKLARING

De firma Galletti S.p.A., gevestigd in Via Romagnoli 12/a, 40010 Bentivoglio (BO), Italië, verklaart hierbij voor haar eigen verantwoordelijkheid dat de ventilatorconvectoren uit de serie **estro** versie **FA**, eindapparaten voor verwarmingsinstallaties en airconditioning, in overeenstemming zijn met hetgeen wordt voorgeschreven door de **EEG-richtlijnen 2006/42/CE, 2004/108/CE, 2006/95/CE**
Bologna, 27/05/2010

Luca Galletti

Voorzitter

VEILIGHEIDSSYMBOLEN



Lees deze handleiding eerst aandachtig door



LET OP



GEVAAR SPANNING

1 ALVORENS MET DE INSTALLATIE TE BEGINNEN



Lees deze handleiding eerst aandachtig door.

De installatie en het onderhoud van dit apparaat mogen uitsluitend worden uitgevoerd door technisch personeel dat daarvoor is gekwalificeerd en met inachtneming van de geldende voorschriften.

Dit toestel is niet voorzien om gebruikt te worden door kinderen of door personen met fysieke, sensorische of mentale handicap, zonder ervaring of onvoorbereid, die niet onder toezicht staan. Zorg ervoor dat kinderen niet bij het toestel kunnen.

Controleer bij aflevering van het apparaat of dit tijdens het transport niet is beschadigd. Raadpleeg voor de eventuele montage en het eventuele gebruik van onderdelen de bijbehorende technische kaarten.

Informatie over de versie en het model van de ventilatorconvector uit de lijn F kunt u vinden op de verpakking.

2 GEBRUIKENGEBRUIKSVORWAARDEN

De firma Galletti S.p.A. kan in geen geval aansprakelijk worden gesteld als het apparaat is geïnstalleerd door ongekwalificeerd personeel, als het oneigenlijk of onder de verkeerde omstandigheden wordt gebruikt, als het in deze handleiding voorgeschreven onderhoud niet wordt uitgevoerd of als geen originele vervangingsonderdelen worden gebruikt.

Hieronder volgen de gebruiksvoorwaarden; elk ander gebruik wordt als oneigenlijk beschouwd:

- warmtegeleidende vloeistof: water
- watertemperatuur: van 5° C tot 95° C
- maximale bedrijfsdruk: 10 bar
- luchttemperatuur: van -10° C tot 43° C
- nominale voedingsspanning: 230V - 50 Hz

Let bij het kiezen van de installatieplaats op de volgende aspecten:

- Het verwarmingsapparaat dient niet direct onder een elektrisch stopcontact geplaatst te worden.
- installeer de eenheid nooit in ruimten waar ontvlambare gassen aanwezig zijn;
- zorg ervoor dat de eenheid nooit met water in aanraking komt;
- monteer de ventilatorconvector aan wanden of plafonds die zijn gewicht kunnen dragen en houd rondom voldoende ruimte vrij voor een goede werking en om onderhoud te kunnen verrichten.

Bewaak de ventilatorconvector in de verpakking totdat u hem gaat installeren om te voorkomen dat stof binnendringt.

3 BESCHRIJVING VAN HET APPARAAT (figuur 1, pagina 18)

Ventilatorconvector voor wandmontage, met behuizing, schuin uitgeblazen luchtstroom

1	Bedieningspaneel (accessoire)	7	Elektrische motor
2	Toegangsdeurtje aan de zijkant	8	Luchtaanzuiging
3	Uitblaasrooster	9	Luchtfilter
4	Behuizing	10	Ventilator
5	Warmtewisselaar		
6	Condensafvoer		

4 AFMETINGEN (figuur 2, pagina 18)

1	Benodigde ruimte voor hydraulische verbindingen *
2	Gaten voor wand- of plafondmontage 9 x 20 mm
3	Benodigde ruimte voor elektrische verbindingen *
4	Hydraulische aansluitingen
5	Condensafvoer

* = aanwijzingen voor ventilatorconvectoren met hydraulische aansluitingen aan de linker kant; in het tegenovergestelde geval zijn de punten die beginnen met "benodigde ruimte ..." omgekeerd

5 INSTALLATIE



LET OP: Vooraleer de ventilatorconvector te installeren moet men het volgende controleren:

1. De plaats van installatie moet voldoende ruimte hebben om het toestel te zetten en er moet voldoende ruimte zijn voor de werkzaamheden van installatie en onderhoud (fig. 8).
2. De luchtpassage mag geen obstructies ondervinden, zowel in aanzuiging als in toevoer.
3. De hydraulische koppelingen moeten op de plaats zitten en maten hebben zoals door het toestel is vereist (fig. 2).
4. De elektrische voedingslijn moet de vereiste eigenschappen hebben zoals op het label met gegevens van de ventilatorconvector.



LET OP:

Installeer de luchtconvector, de lijnschakelaar (IL), en/of de eventuele afstandsbediening op een plaats die buiten het bereik is van personen die zich in de badkuip of de douche bevinden.

Demonteer de behuizing door de 4 bevestigingsschroeven los te draaien, die toegankelijk zijn door de toegangsdeurtjes aan de zijkant op te tillen (figuur 3, pagina 18). Verwijder de tussenstukken voor bescherming van de zijkanten van de behuizing (uitsluitend bedoeld voor transport). Draai de bevestigingsschroef (1) los en verwijder het tussenstuk van het bevestigingspunt op de zijkant van de basiseenheid (2), zoals wordt aangegeven in figuur 4 op pagina 18.

Breng de toestel op een afstand van de wanden van figuur 8.

Monteer de basiseenheid aan de wand en maak daarbij gebruik van de vier gaten en van pluggen die geschikt zijn voor de kenmerken van de wand. Zorg ervoor dat de onderkant zich 100 mm boven de vloer bevindt om een goede luchtaanzuiging te kunnen garanderen en het filter gemakkelijk te kunnen verwijderen. Maak de hydraulische verbindingen met de warmtewisselingsbatterij en, bij gebruikmaking van de koelfunctie, met de condensafvoer.



LET OP: draai de hydraulische aansluitingen vast en zorg ervoor de verdeler van de batterij met de juiste sleutel te blokkeren om beschadigingen aan de warmtewisselaar te voorkomen.

Het is raadzaam om ervoor te zorgen dat de toevoer van de installatie zich in het onderste gedeelte van de warmtewisselaar bevindt en de afvoer in het bovenste gedeelte. Om een betere condensafvoer te krijgen is het raadzaam de afvoerbuis ongeveer 3 cm/m naar beneden te laten lopen. In deze buis mogen geen bochten of vernauwingen aanwezig zijn.

De bevestigingen van de warmtewisselaar kunnen als volgt op de andere kant worden geplaatst:

- demonteer de afdekking van de warmtewisselingsbatterij (2 schroeven);
- demonteer de warmtewisselingsbatterij (4 schroeven) die aan de zijkanten van de basiseenheid is bevestigd;
- koppel de aansluitkabels van de fast-on connector op de interne zijde los;
- verwijder de fast-on connector en de bevestigingsbasis van de interne zijde (insteekverbinding)
- neem de motorkabel uit en plaats deze aan de andere kant; verwijder de rubber kabelgeleider;
- verwijder de condensafvoerbuis en monteer deze aan de andere kant; verwissel de positie van het druppelbuisje en de stop van de condensopvangbak;
- draai de warmtewisselingsbatterij 180°, plaats de aansluitingen in de daarvoor bestemde openingen en verwijder de voorgestane delen; maak de warmtewisselingsbatterij vervolgens vast aan de basiseenheid met de daarvoor bestemde schroeven;
- monteer de afdekking weer op de warmtewisselaar;
- steek de rubber kabelgeleider in het gat waarin eerst de condensafvoerbuis was aangebracht, monteer de kabelklem aan de zijkant, breng de kabels aan;
- maak de bevestigingsbasis/fast-on connector vast op de zijde tegenover de nieuwe zijde van de hydraulische aansluitingen en sluit de elektrische kabels weer aan (zie het schema op afbeelding 6)
- vul de niet meer gebruikte gaten met condenswerend materiaal.

Ontlucht de warmtewisselaar door aan de ontluichtingskleppen te draaien (sleutelnummer 10 zeskantsleutel) die zich naast de hydraulische aansluitingen van de warmtewisselingsbatterij bevinden.

Houdt u zich in geval van installatie in een nis aan de minimale afstanden zoals vermeld in figuur 7.

Breng de elektrische verbindingen tot stand terwijl er geen spanning aanwezig is en met inachtneming van de geldende veiligheidsvoorschriften. Volg daarbij strikt het schema van het bedieningspaneel dat als accessoire voorzien is.



LET OP: Het is noodzakelijk de zijdeurtjes die kunnen worden geopend met een schroef vast te zetten wanneer er geen controles aan boord van de ventilatorconvector zijn.

De ventilatorconvector is uitgerust met een motor met 3 snelheden, de kabels die betrekking hebben op elke snelheid zijn weergegeven in het schakelschema van figuur 5 op pagina 19 en de bijbehorende legenda.

Controleer of de netspanning overeenkomt met de spanning die wordt aangegeven op het typeplaatje van het apparaat.

De gearceerde elektrische verbindingen moeten door de installateur worden gelegd.

Voor iedere ventilatorconvector in de voedingslijn moet een omnipoaire netafsluiter aanwezig zijn van overspanningscategorie III.

In de schakelschema's worden de volgende afkortingen gebruikt:

BK	Zwart = Hoogste snelheid
BU	Blauw = Tussensnelheid
CN	Fast-on connector
F	Zekering, niet bijgeleverd
GNYE	Geel/groen = aarding
IL	Lijnschakelaar, niet bijgeleverd
M	Motor
RD	Rood = Laagste snelheid
WH	Wit = algemeen
1	naar bedieningspaneel (accessoire)

6 CONTROLEREN VAN DE WERKING

Controleer of het apparaat horizontaal staat en of de condensafvoer niet wordt geblokkeerd (gevallen stukjes mortelkalk enz.).

Controleer de afdichting van de hydraulische verbindingen (bij de warmtewisselaar en de condensafvoer).

Controleer of de elektrische kabels goed zijn aangesloten.

Verzekert u ervan dat alle lucht uit de warmtewisselaar is verwijderd.

Monteer de behuizing (indien nodig).

Zet de stroomtoevoer naar de ventilatorconvactor open en controleer de werking.

7 GEBRUIK

Raadpleeg voor het gebruik van de ventilatorconvactor de aanwijzingen van het bedieningspaneel dat gewoonlijk als accessoire is voorzien en dat toegankelijk is door het deurtje aan de zijkant op te tillen.

De uitblaasroosters kunnen 180° worden gedraaid, zodat de luchtstroom wordt uitgeblazen in de ruimte of naar de wand waarop ze zijn geïnstalleerd.

De uitblaasroosters en de zijdeurtjes zijn op de behuizing vastgeklemd. Alvorens u ze demonteert om ze anders te richten, dient u de stroomtoevoer naar de ventilatorconvactor uit te schakelen en veiligheidshandschoenen aan te trekken.

8 ONDERHOUD

! LET OP: Onderhoudswerkzaamheden mogen uitsluitend door een door de constructeur erkend centrum voor assistentie of door gekwalificeerd personeel worden uitgevoerd.

Om veiligheidsredenen dient u alvorens met onderhouds- of reinigingswerkzaamheden te beginnen het apparaat uit te schakelen door de snelheidsschakelaar op "uit" en de lijnschakelaar op "0" (OFF) te zetten.

Let goed op tijdens de onderhoudswerkzaamheden: sommige metalen onderdelen kunnen letsel veroorzaken; draag daarom veiligheidshandschoenen.

Ventilatorconvectoren uit de serie FA hebben geen speciaal onderhoud nodig. U kunt volstaan met regelmatig het luchtfilter te reinigen.

Pas na 100 bedrijfsuren zal de frictie waarmee de motor in het begin te maken krijgt zijn verdwenen.

Start het apparaat de eerste keer op de hoogste bedrijfssnelheid.

Neem voor een gegarandeerd goede werking van de ventilatorconvectoren uit de serie FA de volgende punten in acht:

- zorg ervoor dat het luchtfilter altijd schoon is;
- giet geen vloeistoffen in het apparaat;
- steek geen metalen onderdelen in het uitblaasrooster;
- zorg ervoor dat de luchtuitvoer en -invoer niet belemmerd worden.

Controleer wanneer u de ventilatorconvactor wilt inschakelen en deze lange tijd niet heeft gebruikt of er geen lucht in de warmtewisselaar aanwezig is.

Alvorens u de koelfunctie gaat gebruiken, dient u het volgende te controleren:

- of de condensafvoer op de juiste wijze plaatsvindt;
- of de ribben van de warmtewisselaar niet worden geblokkeerd door vuil. Reinig deze eventueel met perslucht of damp met een lage druk, zonder de ribben te beschadigen.

9 REINIGEN

! LET OP: De schoonmaak van de filter mag uitsluitend door een door de constructeur erkend centrum voor assistentie of door gekwalificeerd personeel worden uitgevoerd.

Om veiligheidsredenen dient u alvorens met onderhouds- of reinigingswerkzaamheden te beginnen het apparaat uit te schakelen door de snelheidsschakelaar op "uit" en de lijnschakelaar op "0" (OFF) te zetten.

Reinig het luchtfilter ten minste een keer per maand en voorafgaand aan elke gebruiksperiode (voor elke verwarmingsperiode en elke airconditioningsperiode).

Ga bij het reinigen van het luchtfilter als volgt te werk:

- verwijder het luchtfilter op de wijze die wordt aangegeven op afbeelding 6 op pagina 19;
- reinig het filter met lauw water of, in geval van droge stof, met perslucht;
- plaats het filter weer nadat u het hebt laten drogen.

Het is raadzaam het luchtfilter jaarlijks te vervangen. Gebruik daarvoor ook een origineel exemplaar. De modelaanduiding van de ventilatorconvactor is vermeld op het identificatieplaatje op de zijkant binnenin.

Indien de behuizing moet worden gereinigd, ga dan als volgt te werk:

- gebruik een zachte doek;
- giet nooit vloeistoffen op het apparaat, omdat daardoor gevaar voor elektrische schokken en beschadiging van de interne onderdelen bestaat;
- gebruik nooit agressieve chemische oplosmiddelen; reinig het uitblaasrooster nooit met heet water.

10 OPSPOREN VAN STORINGEN

Als de ventilatorconvactor niet goed functioneert, voer dan de controles in de onderstaande tabel uit alvorens de hulp van de servicedienst in te roepen. Mocht het probleem niet kunnen worden verholpen, wend u dan tot uw verkoper of tot de servicedienst.

Probleem	Oorzaak	Oplossing
De ventilatorconvactor werkt niet	<ol style="list-style-type: none"> 1 De stroom ontbreekt 2 De differentieelschakelaar is gesprongen 3 De aan-/uitschakelaar staat op 0 	<ol style="list-style-type: none"> 1 Geef weer stroom. 2 Vraag om een ingreep van de installateur 3 Start het apparaat door de schakelaar op 1 te zetten.
De ventilatorconvactor verwarmt of koelt weinig	<ol style="list-style-type: none"> 1 Het luchtfilter is vuil of verstopt 2 De aanzuiging of de afvoer van de lucht wordt belemmerd. 3 Er zit lucht in de warmtewisselaar 4 Er staan ramen en deuren open. 5 De lage bedrijfssnelheid is ingesteld. 	<ol style="list-style-type: none"> 1 Maak het luchtfilter schoon. 2 Verwijder het obstakel 3 Vraag om een ingreep van de installateur 4 Doe deuren en/of ramen dicht. 5 Stel de midden of hoge snelheid in.
De ventilatorconvactor "verliest" water	<ol style="list-style-type: none"> 1 Het apparaat is niet waterpas gemonteerd. 2 De condensafvoer zit verstopt 	<ol style="list-style-type: none"> 1 Vraag om een ingreep van de installateur 2 Vraag om een ingreep van de installateur

SZABVÁNYÜGYI NYILATKOZAT

A Galletti S.p.A. (telephelye: via Romagnoli 12/a, 40010 Bentivoglio BO - Olaszország), saját felelősségére kijelenti, hogy az **estro FA** sorozatba tartozó fan coil-ok, melyek fűtési és légkondicionálási berendezések végfelhasználói készülékei **megfelelnek** a 2006/42/CE, 2004/108/CE, 2006/95/CE **szabványokban** foglaltaknak.
Bologna, 2010.05.27.

Luca Galletti
A Galletti S.p.A. elnöke

BIZTONSÁGIJELZÉSEK



Olvassa el figyelmesen ezt az ismertetőt.



FIGYELEM



VESZÉLY
FESZÜLTÉG

1 A FELSZERELÉS ELKEZDÉSE ELŐTT

Olvassa el figyelmesen ezt az ismertetőt.

A készülék felszerelését és karbantartását kizárólag csak erre a típusú berendezésre képzett műszaki személyzet végezheti, az érvényben levő rendelkezések értelmében.

⚠️ A gépet nem használhatják felügyelet nélkül az elegendő tapasztalattal nem rendelkezők, gyermekek vagy fizikai, szellemi képességeikben korlátozott illetve csökkent érzékelési képességgel rendelkező személyek.

Ügyeljen arra, hogy gyermekek ne férhessenek a készülékhez.

A készülék átvételekor kérjük, ellenőrizzék annak állapotát, hogy nincsenek-e a szállítás miatt bekövetkezett károsodások.

A felszerelésnél és az esetleges extrák használatakor kérjük, tekintsek meg ezeknek a műszaki lapjait.

Az F konstrukciójú fan coil modelljét és verziószámát a csomagoláson szereplő jelzések szerint lehet azonosítani.

2 ELŐÍRÁSSZERŰ HASZNÁLAT ÉS ANNAK KORLÁTAI

A Galletti S.p.A. mindennemű felelősséget elhárít azon esetekben, melyekben a készüléket nem képzett személyzet szereli fel, azt nem rendeltetésszerűen használják, vagy nem megfelelő körülmények között, vagy nem végzik el a tájékoztatóban előírt karbantartást, vagy pedig nem eredeti alkatrészeket használnak a javításoknál.

A továbbiakban ismertetjük a működtetés korlátait; minden egyéb használat nem megfelelőnek tekintendő:

- hőátadó folyadék: víz
- a víz hőmérséklete: 5°C-tól 95°C-ig
- maximális működési nyomás: 10 bar
- a levegő hőmérséklete: 5°C-tól 43 °C-ig
- Névleges tápfeszültség: 230V - 50 Hz

A felszerelés helyének kiválasztásakor kérjük, vegyék figyelembe az alábbi szempontokat:

- A fűtőberendezést ne helyezze közvetlenül dugaszolóaljzat alá.
- az egységet ne szereljük fel robbanékony gázt tartalmazó környezetben
- az egység ne legyen kitéve vizes közegnek
- a fan coil-t olyan falakra vagy mennyezetre szereljük fel, melyek elbírják annak súlyát és megfelelő teret biztosítanak a készüléknek a garantáltan jó működéshez és a karbantartáshoz.

A készüléket a felszerelésig a csomagolásban kell tárolni annak elkerülése végett, hogy belsejében por rakódjon le.

3 A KÉSZÜLÉK LEÍRÁSA (1. ábra, 18. oldal)

Ventilátor-konvektor falra rögzítéssel, burkolattal, ferde légkiáramlás.

1	Műszerfal (tartozék)	7	Elektromotor
2	Oldallemezke	8	Légbeszívás
3	Légkiáramlás (-rács)	9	Légszűrő
4	Burkolat	10	Ventilátor
5	Hőcserélő		
6	Kondenzált víz elvezető		

4 MÉRETEK (1. ábra, 18. oldal)

1	Hasznos tér a vízbekötéshez*
2	Rögzítő lyukak a falra/mennyezetre szereléshez 9 x 20 mm
3	Hasznos tér az elektromos bekötésekhez*
4	Vízbekötések
5	Kondenzált víz elvezető

* = érvényes azoknál fan coil-oknál, amelyeknek baloldali vízbekötésük van; ellenkező esetben, a "hasznos tér"-re vonatkozó részek felcserélődnek.

5 FELSZERELÉS

⚠️ FIGYELEM: A fan coil telepítése előtt ellenőrizze az alábbiakat:

1. A telepítés helyszínén elegendő szabad hely áll-e rendelkezésre a készülék elhelyezésére valamint a telepítési és karbantartási munkálatok elvégzésére (8 ábra).
2. A levegő szabad áramlását semmi nem akadályozza-e sem a beszívó sem a kifúvó oldalán.
3. A vízvezeték csatlakozók helyzete és mérete megfelel-e a berendezés igényeinek (2 ábra).
4. A tápvezeték tulajdonságai megfelelnek-e a fan coil adattábláján feltüntetett értékeknek.

⚠️ FIGYELEM:

A ventilátoros konvektort, a hálózati kapcsolót (IL), és/vagy az esetleges távkapcsolókat úgy helyezze el, hogy a kádban vagy a zuhanykabinban levő személyek ne érhessek el.

Szerelje le a burkolatot, a 4 rögzítőcsavar kicsavarásával, melyek az oldallemezkek felemelésével érhetőek el (18. oldal, 3. ábra).

Telepítse az egység távolságban a falaktól a 8. ábrán látható.

Távolítsa el a burkolat oldalain található védőbetéteket (csak a szállításhoz szükségesek): csavarja ki a rögzítőcsavart (1) és vegye le a védőbetétet a rögzítő pontról az alapegység oldalán (2), amint azt a 18-ik oldalon található 4-es ábra mutatja. Rögzítse az alapegységet a falra a fal minőségének megfelelő 4 akasztólyuk és tiplikészlet segítségével, a belső huzalnak a padlótól 100 mm-t hagyva a jó légbeszívás és a szűrő könnyű kiemelése végett.

Végezze el a vízbekötési munkákat a hőcserélőtelephez, hűtési fázisban való működés esetén pedig a kondenzáltvíz elvezetőhöz.

⚠️ FIGYELEM: húzza szorosra a vízbekötéseket, figyelemmel arra, hogy blokkolja a megfelelő kulccsal a telep gyűjtőelektródját, hogy elkerülje a hőcserélő károsodását.

Javasoljuk, a berendezés légkifúvót a hőcserélő alsó részén hagyni, és a beszívást a felső részén.

A kondenzvíz jobb elvezetéséért hajlítsa a kivezetőcsövet lefelé legalább 3 cm/m-rel, de nem képződhetnek rajta csavarodások vagy szűkületek.

Lehetséges a hőcserélő bekötéseit az ellenkező oldalon elvégezni a következőképpen:

- szerelje le a telepet fedő pántot (2 csavar);
- szerelje a hőcserélő telepét (4 csavar), amely az alapegység oldalaira van rögzítve;
- húzza ki a belső oldalon elhelyezett fast-on konnektorból a csatlakozó kábelt;
- távolítsa el a fast-on konnektort és a rögzítési alapot a belső oldalból (beillesztéses csatlakoztatás)
- tekerje ki a motorkábelt az ellentétes oldal felé irányítva; vegye le a gumi kábeltovábbítót;
- távolítsa el a kondenzvíz levezető csövet és szerelje föl az ellenkező oldalra; fordítsa meg a csöpögés-akadályozó csövecske helyzetét és a kondenzvíz gyűjtőedényének záródugóját;
- fordítsa el a telepet 180°-kal, illessze be a csatlakozókat a megfelelő nyílásokba, eltávolítva a fölösleges anyagot; majd pedig a megfelelő csavarokkal rögzítse az alapegységhez;
- szerelje a telepfedő pántját a hőcserélőre;
- helyezze fel a gumi kábeltovábbítót abba a lyukba, amelyek előzőleg a kondenzvíz levezetőcső foglalt el, szerelje vissza a kábeltartót az oldalra, helyezze vissza a kábeleket.
- illessze be a rögzítési alapot/fast-on konnektort az új vízbekötés oldallal szembeni oldalra, és állítsa helyre az elektromos csatlakoztatásokat (lásd a 6. ábra rajzát)
- zárja el a nem használt kollektor vezető nyílásokat vízálló anyaggal.

A hőcserélőből történő légkifúvást a telep vízbekötési oldalánál található kifúvószелеpek (10-es kulcs) működtetésével érjük el.

Ha falmélyedésbe állítja a berendezést, ügyeljen a 7. ábrán megjelölt minimális távolságok betartására.

Az elektromos bekötéseket feszültségmentes állapotban kell elvégezni, az érvényben levő biztonsági rendelkezések szerint, gondosan követve a tartozékként mellékelte kapcsolótáblára vonatkozó rajzot.

⚠️ FIGYELEM: mivel a fan coilon nincsenek vezérlők, ezért a berendezés oldalán található ajtókat csavarral kell rögzíteni.

A ventilátor-konvektornak 3 sebességű motora van; az egyes sebességeknek megfelelő kábelek szerepelnek a 19. oldal 5. ábra elektromos rajzán, és a vonatkozó magyarázó szövegben.

Győződjön meg arról, hogy a hálózati feszültség megfelel a készülék táblácsáján feltüntetetteknek.

A szaggatott vonallal jelölt elektromos bekötéseket a munkát elvégző technikus hajtja végre.

A fan coil-t ellátó elektromos vezetékre szereljen fel egy III. túlfeszültségvédelmi-osztályba sorolható omnipoláris megszakítót.

Az elektromos bekötési rajzokon az alábbi rövidítések vannak:

BK	Fekete=Maximális gyorsaság
BU	Kék=Közepes gyorsaság
CN	Fast-on csatlakozó
F	Védő biztosíték, nincs mellékelve
GNYE	Sárga/zöld=föld
IL	Főkapcsoló, nincs mellékelve
M	Motor
RD	Piros=Minimális gyorsaság
WH	Fehér=általános
1	Rendelésre (tartozék)

6 A MŰKÖDÉS ELLENŐRZÉSE

Ellenőrizze, hogy a készülék tökéletesen szintben legyen, és a kondenzvíz levezető ne legyen eldugulva (meszes lerakódások stb.).

Ellenőrizze a vízvezetékek szigetelését (a hőcserélőnél és a kondenzvíz levezetőnél). Ellenőrizze az elektromos kábelezés biztonságosságát.

Biztosítsa, hogy a levegő kifújódjon a hőcserélőből.

Helyezze vissza a burkolatot (ahol kell).

Helyezze feszültség alá a fan coilt és győződjön meg a működéséről.

7 HASZNÁLAT

A fan coil használatához tanulmányozza a tartozékként nyújtott műszerfal utasításait, ami általában az oldallemekze felemelésével érhető el.

A légkifújó rácsok 180°-kal szabályozhatóak, így a légáramlatot közvetlenül a környezetbe, vagy pedig a készülék tartófala felé lehet irányítani.

A rácsok és az oldallemekzék beillesztéssel vannak felszerelve a burkolatra. Mielőtt elkezdi felszerelésüket, hogy másképpen állítsa be a rácsokat, áramtalanítsa a fan coilt és vegyen fel védőkesztyűt, mielőtt elkezdi a szerelést.

8 KARBANTARTÁS

FIGYELEM: A karbantartási műveleteket kizárólag a gyártó márkaszervizének szakemberei vagy más szakemberek végezhetik el.

Biztonsági okok miatt, mielőtt bármilyen karbantartást vagy tisztítást végeznek el, kapcsolja ki a készüléket a gyorsasági váltókapcsolót "Leállítás" fokozatra téve és a főkapcsolót a 0-ra (OFF).

Kérjük, vigyázzon a karbantartási műveletek alatt: bizonyos fémrészek sebesülést okozhatnak: viseljen védőkesztyűt.

Az FA fan coil-ok nem igényelnek különös karbantartást: elégséges a légszűrő időnkénti kitisztítása.

Szükséges egy 100 órás működési bejáratás, hogy kiküszöböljük a motor összes kezdeti mechanikai súrlódását.

Hajtsa végre az első bekapcsolást maximális sebességű működésen.

Az FA fan coil-ok jó működése garantálásához kérjük, tartsa be az alábbi útmutatót:

- tartsa tisztán a légszűrőt;
- ne kerüljön folyadék a készülék belsejébe;
- ne jussanak be fémrészek a légkivezető rácsba;
- kerülje el a légkifújás illetve a légbefúvás akadályoztatását.

Ha hosszú ideig nincs bekapcsolva, győződjön meg arról, hogy nincs levegő a hőcserélő belsejében.

Hűtési fázisban való működtetés előtt győződjön meg, hogy:

- a kondenzvíz elvezetése akadálytalan
- a hőcserélő lemezeit ne tömítse el szennyeződés. Esetleges tisztításukat sűrített levegővel vagy alacsony nyomású gőzzel végezze el, hogy a lemezek ne károsodjanak.

9 TISZTÍTÁS

FIGYELEM: A szűrő tisztítását kizárólag a gyártó márkaszervizének szakemberei vagy más szakemberek végezhetik el.

Biztonsági okok miatt, mielőtt bármilyen karbantartást vagy tisztítást végeznek el, kapcsolja ki a készüléket a gyorsasági váltókapcsolót "Leállítás" fokozatra téve és a főkapcsolót a 0-ra (OFF).

Tisztítsa meg a légszűrőt legalább havonta egyszer, és minden használati periódus (a fűtési periódus és a légkondicionálási periódus) előtt.

A légszűrő tisztításához a következőképpen járjon el:

- vegye ki a légszűrőt a 19-ik oldalon levő 6-os ábrának megfelelően;
- a szűrőt langyos vízzel tisztítsa vagy száraz porok esetén, sűrített levegővel, vagy porszívóval.
- illessze vissza a szűrőt, miután megszáradt.
- Javasoljuk, hogy évente cserélje ki a légszűrőt, eredeti alkatrészek használatával; a fan coil modell azonosítható az azonosító táblácskán, amely az elektromos kábelezés oldalán van elhelyezve, a jobb oldal belsején.
- Abban az esetben, ha a burkolatot szükséges tisztítani:
 - használjon egy puha rongyot.
 - soha ne öntsön folyadékokat a készülékre, mivel áramütést okozhat és károsíthatja a belső részeket.
 - soha ne használjon agresszív vegyi oldóanyagokat; ne tisztítsa a légkimeneteli rácsot és az oldalakat nagyon meleg vízzel.

10 A HIBÁK DIAGNOSZTIZÁLÁSA

Ha a fan coil nem működik jól, mielőtt hívja a technikust, végezze el az alábbi táblázatban felsorolt ellenőrzéseket. Ha a probléma megoldhatatlan, forduljon az eladóhoz vagy a vevőszolgálatához.

Probléma	Ok	Kijavítás
A fan coil nem működik	1 Nincs áram 2 Kiugrott a biztosíték 3 A kapcsoló 0-án áll.	1 Áram alá helyezés 2 Kihívni a vevőszolgálatot 3 Bekapcsolni a készüléket I-ra helyezve a kapcsolót
A fan coil nem melegszik, vagy nem hűt eléggé	1 A légszűrő piszkos vagy el van dugulva 2 Akadály van a légbeszívásnál vagy a légkifújásnál 3 Levegő van a hőcserélő belsejében 4 Az ablakok és az ajtók nyitva vannak 5 A működési sebesség a minimálisra van állítva	1 Kitisztítani a légszűrőt 2 eltávolítani az akadályt 3 Kihívni a technikust 4 Becsukni az ajtókat és/vagy az ablakokat 5 Beállítani a közepes vagy maximális sebességet
A fan coil vizet "veszt"	1 A készüléket nem vízszintesen szerelték fel 2 A kondenzvíz lefolyó el van dugulva	1 Kihívni a technikust 2 Kihívni a technikust

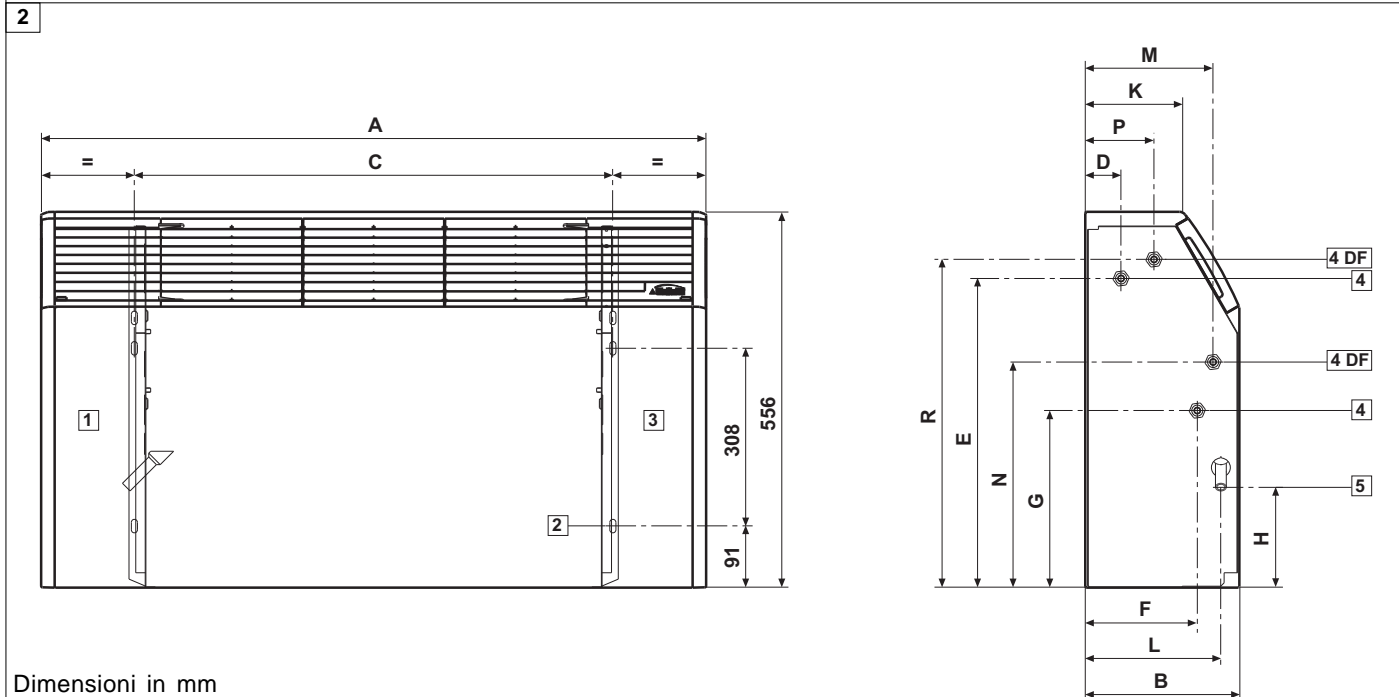
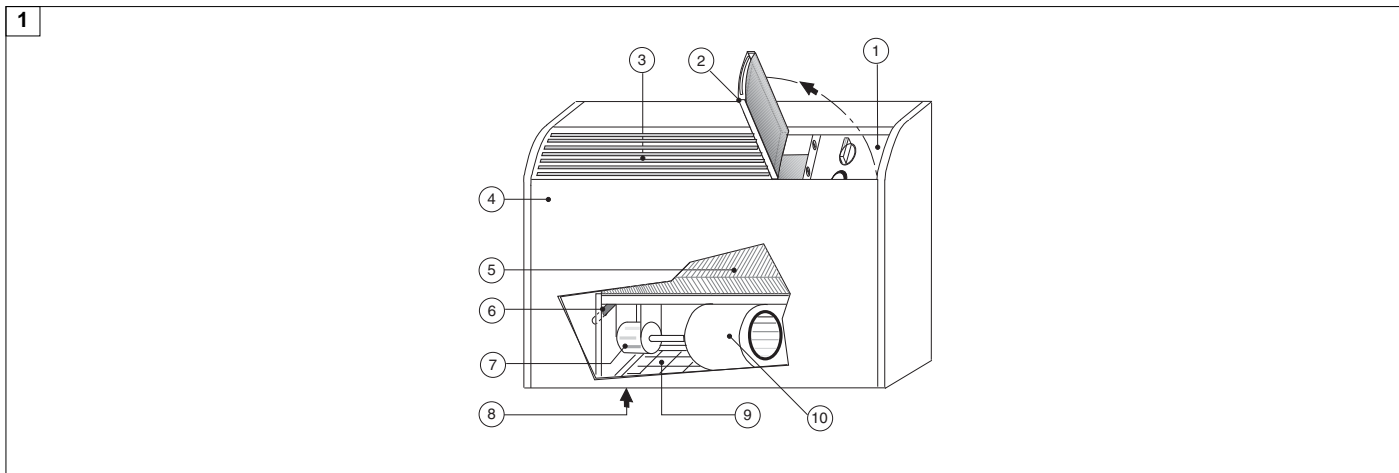

Dimensioni in mm

FA	A	B	C	D	E	F	G	H	K	L	M	N	P	R
1-4	774	228	498	53	458	166	263	149	145	201	189	334	102	486
5-6	984	228	708	53	458	166	263	149	145	201	189	334	102	486
7-9	1194	228	918	53	458	166	263	149	145	201	189	334	102	486
10-11	1404	253	1128	50	497	188	259	155	170	223	196	348	121	478
12	1614	253	1338	50	497	188	259	155	170	223	196	348	121	478

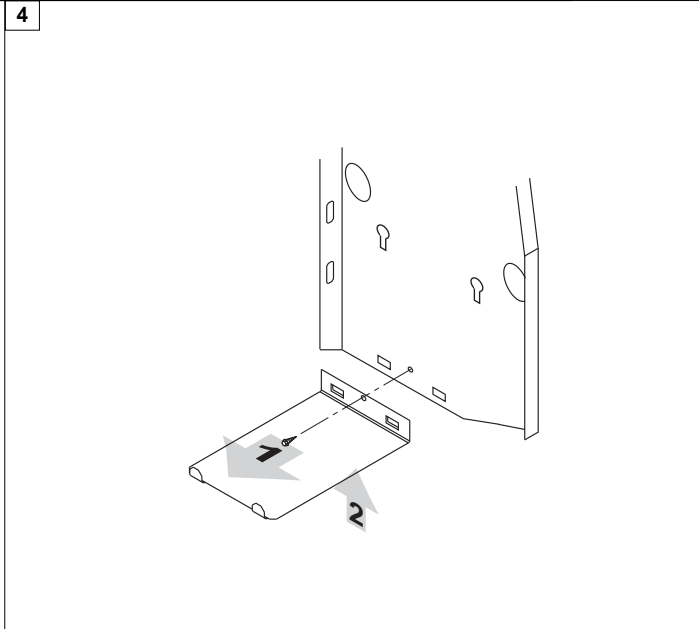
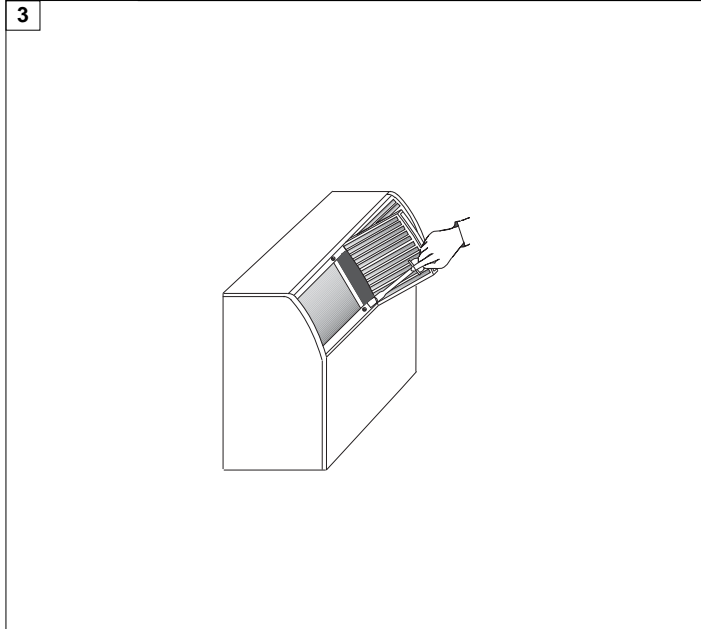

6

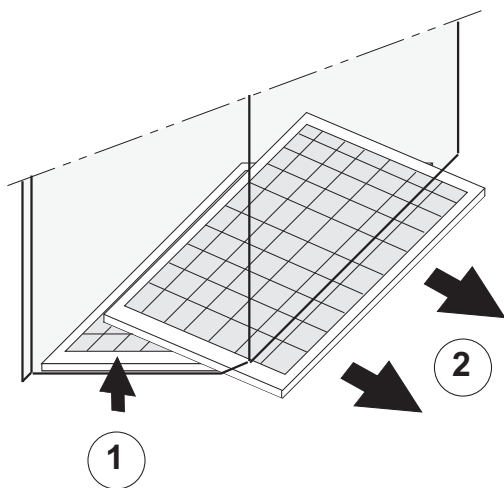

7

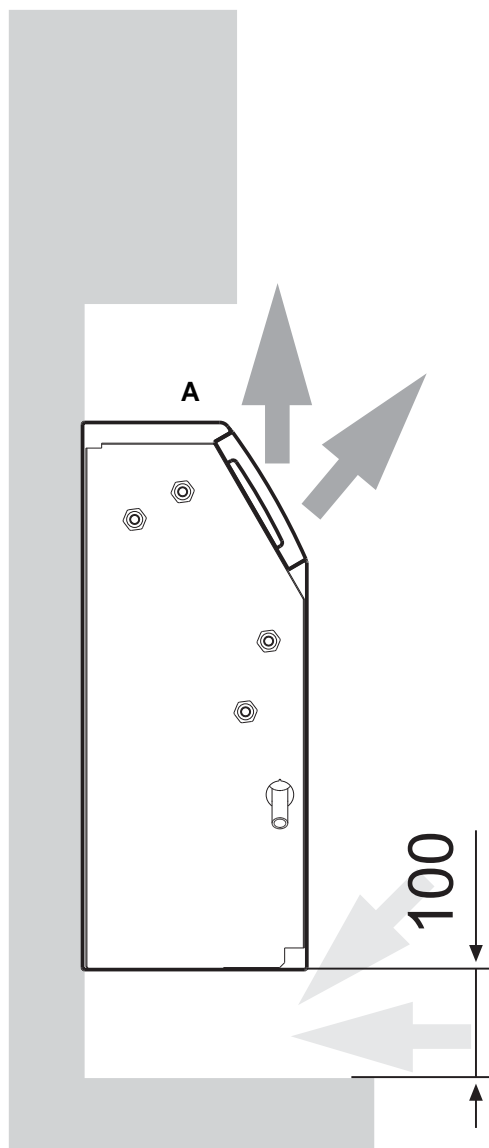

	A
F1A - F9A	150
F10A - F12A	175

8

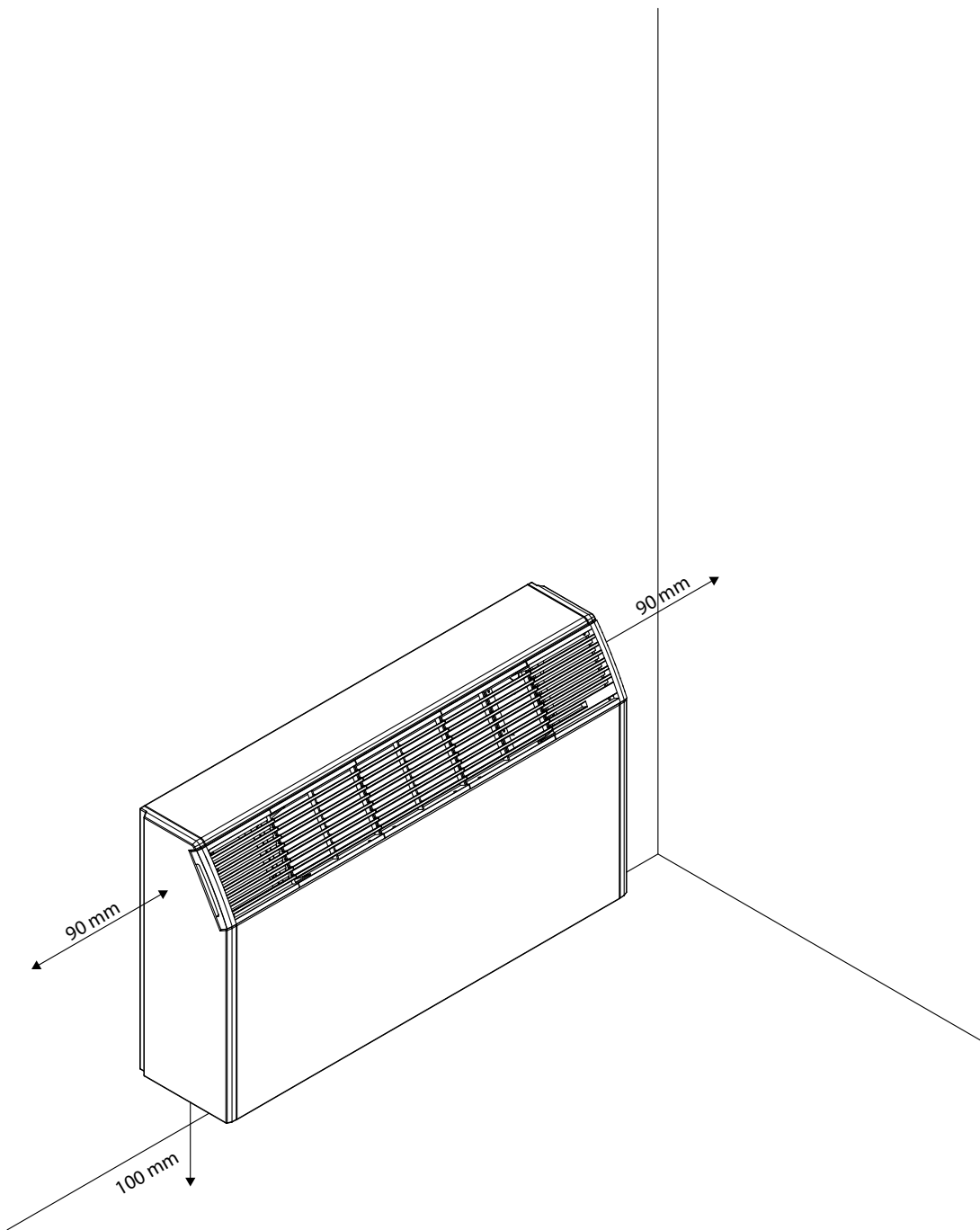

**CONDIZIONI GENERALI DI GARANZIA
VENTILCONVETTORI GALLETTI**

- 1) I ventilconvettori Galletti S.p.A., sono garantiti per 24 mesi dalla data di consegna all'utilizzatore. La garanzia è relativa alla riparazione e/o sostituzione in forma gratuita dei componenti con "vizi" o difetti di fabbricazione.
- 2) Galletti vincola la concessione della garanzia alla verifica di vizi o difetti dei componenti, attraverso un Centro Assistenza Autorizzato dalla scrivente stessa sul territorio di competenza.
- 3) In conformità con la direttiva 199/44/CE attuata dal Decreto Legislativo N.24 (2 Febbraio 2002), la garanzia Galletti è applicabile esclusivamente al prodotto non contemplando alcuna parte dell'impianto.
- 4) La data di decorrenza della garanzia sarà relativa al documento fiscale di accompagnamento. In mancanza dello stesso la Galletti si riserva di stabilire la decorrenza dalla data di fabbricazione.
- 5) Scaduti i termini di garanzia, i costi relativi ai ricambi ed alla manodopera necessaria per la riparazione, sono a carico del cliente.
- 6) Come specificato dai termini di legge (DL 199), l'obbligo della garanzia all'utilizzatore finale è a carico del venditore (la società presso la quale ha effettuato l'acquisto). Galletti attiverà le procedure di garanzia su richiesta del venditore.
- 7) La garanzia Galletti non copre:
 - Controlli, manutenzioni, riparazioni dovuti a normale usura
 - Installazione errata o non conforme
 - Danni da trasporto e/o movimentazione non reclamati all'atto della consegna
 - Uso improprio
 - Alimentazione elettrica non "prevista" dai dati di targa
 - Danni o manipolazioni di personale non autorizzato
 - Atti vandalici e danni da agenti atmosferici.
- 8) Galletti si riserva di contestare la validità della garanzia se, da riscontri oggettivi, risulti che il prodotto abbia funzionato prima della decorrenza della garanzia.
- 9) Le modalità delle presenti condizioni di garanzia sono valide ed applicabili esclusivamente per il territorio italiano.

**ONLY FOR ITALIAN MARKET
SEULEMENT POUR LE MARCHÉ ITALIEN
NUR FÜR DEN ITALIENISCHEN MARKT**



40010 Bentivoglio (BO)
Via Romagnoli, 12/a
Tel. 051/8908111
Fax 051/8908122
www.galletti.it